

IMPRESORA LÁSER MX-B467P

Guía del usuario

Noviembre de 2020

Tipos de máquinas:

4600

Modelos:

690 y sus modelos equivalentes

Contenido

- Información de seguridad.....5**
 - Convenciones..... 5
 - Instrucciones del producto.....5
- Información acerca de la impresora.....8**
 - Selección de ubicación para la impresora.....8
 - Configuraciones de la impresora..... 9
 - Conexión de cables.....10
 - Uso del panel de control..... 11
 - Descripción del estado del botón de encendido e indicador luminoso..... 12
- Carga de papel y material especial.....13**
 - Definición del tipo y el tamaño del papel..... 13
 - Configuración del valor de papel Universal.....13
 - Carga de bandejas.....13
 - Carga del alimentador multiuso..... 15
 - Enlace de Bandejas..... 16
- Soporte de papel..... 17**
 - Tamaños de papel admitidos..... 17
 - Tipos de papel admitidos.....19
 - Pesos de papel admitidos.....19
- Impresión..... 20**
 - imprimir desde un ordenador..... 20
 - Impresión desde un dispositivo móvil..... 20
 - Configuración de trabajos confidenciales..... 21
 - Impresión de trabajos confidenciales y otros trabajos en espera..... 22
 - Impresión de una lista de muestras de fuentes..... 23
 - Colocación de hojas de separación entre copias..... 23
- Descripción de los menús de la impresora..... 24**
 - Mapa de menús..... 24
 - Dispositivo.....24
 - Imprimir..... 32

Papel.....	38
Red/Puertos.....	40
Seguridad.....	52
Informes.....	56
Ayuda.....	57
Solución de problemas.....	57
Impresión de la Página de valores del menú.....	57
Asegurar la impresora.....	58
Localización de la ranura de seguridad.....	58
Borrado de memoria de la impresora.....	58
Restauración de los valores predeterminados de fábrica.....	59
Declaración de volatilidad.....	59
Mantenimiento de la impresora.....	60
Conexión en red.....	60
Limpieza de la impresora.....	62
Solicitud de consumibles y piezas.....	63
Sustitución de suministros y piezas.....	64
Traslado de la impresora.....	74
Ahorro de energía y papel.....	75
Eliminación de atascos.....	77
Cómo evitar atascos.....	77
Identificación de la ubicación del atasco.....	78
Atasco de papel en la puerta A.....	79
Atasco de papel en la puerta posterior.....	82
Atasco de papel en la bandeja estándar.....	83
Atasco de papel en la unidad de impresión a doble cara.....	83
Atasco de papel en las bandejas.....	84
Atasco de papel en el alimentador multiuso.....	85
Solución de problemas.....	87
Configuración del servidor SMTP.....	87
Problemas de conexión de red.....	87
Problemas con los consumibles.....	89
Problemas de alimentación del papel.....	90

Problemas de impresión.....	93
Ponerse en contacto con su distribuidor.....	112
Actualización y migración.....	113
Hardware.....	113
Software.....	119
Firmware.....	120
Avisos.....	121
Índice.....	127

Información de seguridad





Convenciones

Nota: Las *notas* señalan información que puede serle útil.







Aviso: Las *advertencias* indican algo que podría dañar el software o el hardware del producto.







PRECAUCIÓN: Las *precauciones* indican una situación de posible peligro que puede implicar lesiones para el usuario.





Estos son los tipos de avisos de precaución que existen:

-  **PRECAUCIÓN: POSIBLES DAÑOS PERSONALES:** Indica que existe riesgo de lesiones.
-  **PRECAUCIÓN: PELIGRO DE DESCARGAS ELÉCTRICAS:** Indica que existe riesgo de descarga eléctrica.
-  **PRECAUCIÓN: SUPERFICIE CALIENTE:** Indica que existe riesgo de sufrir quemaduras por contacto.
-  **PRECAUCIÓN: RIESGO DE CAÍDA:** Indica que existe peligro de aplastamiento.
-  **PRECAUCIÓN: PELIGRO DE ATRAPAMIENTO:** Existe riesgo de atrapamiento entre las piezas en movimiento.

Instrucciones del producto

-  **PRECAUCIÓN: POSIBLES DAÑOS PERSONALES:** Para evitar el riesgo de incendio o descarga eléctrica, conecte el cable de alimentación a una toma de corriente debidamente conectada a tierra con la potencia adecuada que se encuentre cerca del dispositivo y resulte fácilmente accesible.
-  **PRECAUCIÓN: POSIBLES DAÑOS PERSONALES:** Para evitar el riesgo de incendio o descarga eléctrica, utilice exclusivamente el cable de alimentación que se suministra junto con este producto o el repuesto autorizado por el fabricante.
-  **PRECAUCIÓN: POSIBLES DAÑOS PERSONALES:** No utilice este producto con cables alargadores, regletas de varias tomas, cables alargadores de varias tomas o sistemas de alimentación ininterrumpida. La potencia de este tipo de accesorios puede sobrecargarse fácilmente si se utiliza una impresora láser, lo que puede dar lugar a que el rendimiento de la impresora sea bajo, a daños materiales o a posibles incendios.
-  **PRECAUCIÓN: POSIBLES DAÑOS PERSONALES:** No utilice este producto con un protector de sobretensión. El uso de un dispositivo de protección contra sobretensión puede dar lugar a que el rendimiento de la impresora sea bajo, a daños materiales o a posibles incendios.
-  **PRECAUCIÓN: PELIGRO DE DESCARGAS ELÉCTRICAS:** Para evitar el riesgo de descarga eléctrica, no instale este producto cerca de agua o donde exista humedad.
-  **PRECAUCIÓN: PELIGRO DE DESCARGAS ELÉCTRICAS:** Para evitar el riesgo de descarga eléctrica, no configure este producto ni realice ninguna conexión eléctrica ni de cableado, como la función de fax, el cable de alimentación o el teléfono, si hay una tormenta eléctrica.

-  **PRECAUCIÓN: POSIBLES DAÑOS PERSONALES:** No corte, doble, ate, aplaste o coloque objetos pesados en el cable de alimentación. No someta el cable de alimentación a abrasión o tensión. No aplaste el cable de alimentación entre objetos como muebles y paredes. Si alguna de esto sucediera, existiría el riesgo de fuego o descarga eléctrica. Inspeccione el cable de alimentación regularmente y compruebe que no hay signos de tales problemas. Retire el cable de alimentación de la toma eléctrica antes de inspeccionarlo.
-  **PRECAUCIÓN: PELIGRO DE DESCARGAS ELÉCTRICAS:** Para evitar el riesgo de descarga eléctrica, asegúrese de que todas las conexiones externas (como las conexiones de sistemas telefónicos y Ethernet) estén instaladas correctamente en sus correspondientes puertos de conexión.
-  **PRECAUCIÓN: PELIGRO DE DESCARGAS ELÉCTRICAS:** Para evitar el riesgo de descarga eléctrica cuando vaya a acceder a la placa del controlador o a instalar hardware opcional o dispositivos de memoria tras haber configurado la impresora, primero apague la impresora y desconecte el cable de alimentación de la toma eléctrica. Si tiene otros dispositivos conectados a la impresora, apáguelos también y desenchufe los cables que vayan a la impresora.
-  **PRECAUCIÓN: PELIGRO DE DESCARGAS ELÉCTRICAS:** Para evitar el riesgo de descarga eléctrica al limpiar el exterior de la impresora, desconecte el cable de alimentación de la toma eléctrica y desconecte todos los cables de la impresora antes de realizar la operación.
-  **PRECAUCIÓN: POSIBLES DAÑOS PERSONALES:** si el peso de la impresora es superior a 20 kg (44 lb), pueden ser necesarias dos o más personas para levantarla de forma segura.
-  **PRECAUCIÓN: POSIBLES DAÑOS PERSONALES:** Al mover la impresora, siga estas instrucciones para evitar daños personales o en la impresora:
- Asegúrese de que todas las puertas y bandejas están cerradas.
 - Apague la impresora y, a continuación, desconecte el cable de alimentación de la toma de tierra.
 - Desconecte todos los cables de la impresora.
 - Si la impresora cuenta con bandejas opcionales de pie u opciones de salida conectadas a ella, desconéctelas antes de mover la impresora.
 - Si la impresora tiene una base de ruedas, llévela con cuidado hasta la nueva ubicación. Preste atención a la hora de atravesar umbrales y saltos en los suelos.
 - Si, en lugar de una base con ruedas, la impresora se apoya sobre bandejas opcionales o cuenta con opciones de salida, retire las opciones de salida y levante la impresora de las bandejas. No intente levantar la impresora y alguna de las demás opciones al mismo tiempo.
 - Utilice siempre las agarraderas de la impresora para levantarla.
 - Si se utiliza un carro para desplazar la impresora, éste debe tener una superficie que pueda abarcar toda el área de la impresora.
 - Si se utiliza un carro para desplazar la impresora, éste debe tener una superficie que pueda abarcar todas las dimensiones del área de la impresora.
 - Mantenga la impresora en posición vertical.
 - Se deben evitar los movimientos bruscos.
 - No ponga los dedos bajo la impresora cuando la coloque.
 - Asegúrese de que la impresora está rodeada de una zona despejada.
-  **PRECAUCIÓN: RIESGO DE CAÍDA:** Para instalar uno o varios complementos en la impresora o el equipo multifunción, puede ser necesario utilizar una base de ruedas, mobiliario u otros elementos que eviten la inestabilidad del montaje y la consiguiente posibilidad de sufrir lesiones. Para obtener más información sobre las configuraciones compatibles, póngase en contacto con el establecimiento en el que adquirió la impresora.

-  **PRECAUCIÓN: RIESGO DE CAÍDA:** Para reducir el riesgo de inestabilidad del equipo, cargue cada bandeja por separado. Mantenga todas las demás bandejas cerradas hasta que necesite utilizarlas.
-  **PRECAUCIÓN: SUPERFICIE CALIENTE:** El interior de la impresora podría estar caliente. Para evitar el riesgo de heridas producidas por el contacto con un componente caliente, deje que la superficie se enfríe antes de tocarlo.
-  **PRECAUCIÓN: PELIGRO DE ATRAPAMIENTO:** Para evitar el riesgo de lesión por atrapamiento, preste atención en las áreas marcadas con esta etiqueta. Las lesiones por atrapamiento se pueden producir en torno a partes móviles, tales como engranajes, puertas, bandejas y cubiertas.
-  **PRECAUCIÓN: POSIBLES DAÑOS PERSONALES:** Este producto utiliza un láser. El uso de controles o ajustes y la realización de procedimientos distintos de los especificados en la *Guía del usuario* pueden conllevar la exposición a radiación peligrosa.
-  **PRECAUCIÓN: POSIBLES DAÑOS PERSONALES:** La batería de litio de este producto no debe reemplazarse. Existe riesgo de explosión si se sustituye incorrectamente una batería de litio. No recargue, desmonte ni incinere una batería de litio. Deseche las baterías de litio según las instrucciones del fabricante y las normativas locales.

Este producto se ha diseñado, verificado y aprobado para cumplir los más estrictos estándares de seguridad global usando los componentes específicos del fabricante. Puede que las características de seguridad de algunas piezas no sean siempre evidentes. El fabricante no se hace responsable del uso de otras piezas de recambio.

Las tareas de mantenimiento y reparación que no se describen en la documentación del usuario deberá llevarlas a cabo un representante del servicio.

Durante el proceso de impresión que utiliza este producto se calienta el medio de impresión y el calor puede provocar que el medio emita gases. Para evitar emisiones peligrosas, el usuario deberá comprender y seguir lo expuesto en la sección de las instrucciones de utilización donde se describen las directrices para seleccionar el material de impresión.

En funcionamiento normal, este producto puede emitir pequeñas cantidades de ozono. A tal efecto, puede estar equipado con un filtro diseñado para reducir la concentración de ozono a niveles inferiores a los límites de exposición recomendados. Para evitar un nivel elevado de concentración de ozono durante el uso prolongado del producto, instálelo en una zona con una ventilación adecuada y sustituya los filtros de ozono y de escape si así se indica en las instrucciones de mantenimiento del producto. Si no se hace referencia a los filtros en dichas instrucciones, significará que el producto carece de filtros que requieran sustitución.

NO TIRE ESTAS INSTRUCCIONES.

Información acerca de la impresora

Selección de ubicación para la impresora

- Deje espacio suficiente para poder abrir las bandejas, las cubiertas y las puertas, y para instalar opciones de hardware.
- Configure la impresora cerca de una toma de corriente eléctrica.

 **PRECAUCIÓN: POSIBLES DAÑOS PERSONALES:** Para evitar el riesgo de incendio o descarga eléctrica, conecte el cable de alimentación a una toma de corriente debidamente conectada a tierra con la potencia adecuada que se encuentre cerca del dispositivo y resulte fácilmente accesible.

 **PRECAUCIÓN: PELIGRO DE DESCARGAS ELÉCTRICAS:** Para evitar el riesgo de descarga eléctrica, no instale este producto cerca de agua o donde exista humedad.

- Asegúrese de que el flujo de aire de la habitación cumple con la última revisión de la normativa ASHRAE 62 o con la normativa 156 del departamento técnico del Comité Europeo de Normalización.
- Proporcionar una superficie plana, limpia y estable.
- Mantenga la impresora:
 - Limpia, seca y sin polvo
 - Lejos de grapas sueltas y clips
 - Lejos del flujo de aire de los aparatos de aire acondicionado, calentadores o ventiladores
 - A salvo de la luz solar directa y humedad extrema
- Tenga en cuenta las temperaturas recomendadas y evite fluctuaciones.

Temperatura ambiente	De 10 a 32°C (de 50 a 90 °F)
Temperatura de almacenamiento	De 1,1 a 35°C (de 34 a 95°F)

- Deje el siguiente espacio recomendado alrededor de la impresora para conseguir una ventilación correcta:

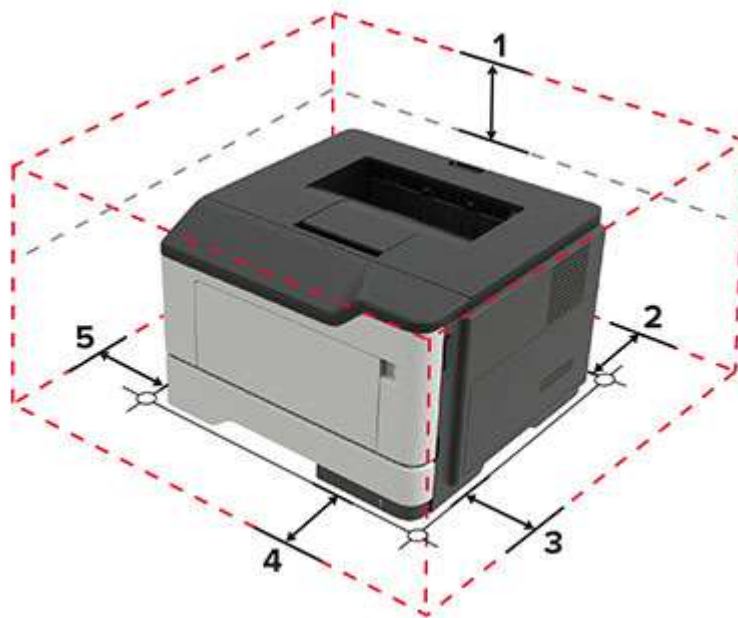

1	Arriba	305 mm (12 pulg.)
2	Posterior	100 mm (3,94 pulg.)
3	Lado derecho	110 mm (4,33 pulg.)
4	Frontal	305 mm (12 pulg.)
		Nota: El espacio mínimo requerido delante de la impresora es de 75 mm (3 pulg.)
5	Lado izquierdo	65 mm (2,56 pulg.)

Configuraciones de la impresora

⚠ PRECAUCIÓN: RIESGO DE CAÍDA: Para instalar uno o varios complementos en la impresora o el equipo multifunción, puede que sea necesario utilizar una base con ruedas, mobiliario u otros elementos que eviten la inestabilidad del montaje y la consiguiente posibilidad de sufrir lesiones. Para obtener más información sobre las configuraciones compatibles, póngase en contacto con el establecimiento en el que adquirió la impresora.

⚠ PRECAUCIÓN: RIESGO DE CAÍDA: Para reducir el riesgo de inestabilidad del equipo, cargue cada bandeja por separado. Mantenga todas las bandejas cerradas hasta que los necesite.

Puede configurar la impresora agregando bandejas opcionales de 250 o 550 hojas. Para obtener más información, consulte [“Instalación de bandejas opcionales” en la página 118.](#)



1	Panel de control
2	Bandeja estándar
3	Cubierta de acceso a la placa del controlador
4	Bandeja estándar de 250 hojas
5	Bandeja estándar opcional de 250 o 550 hojas
6	Alimentador multiuso
7	Puerta A

Conexión de cables

⚠ PRECAUCIÓN: PELIGRO DE DESCARGAS ELÉCTRICAS: Para evitar el riesgo de descarga eléctrica, no configure este producto ni realice ninguna conexión eléctrica ni de cableado, como la función de fax, el cable de alimentación o el teléfono, si hay una tormenta eléctrica.

⚠ PRECAUCIÓN: POSIBLES DAÑOS PERSONALES: Para evitar el riesgo de incendio o descarga eléctrica, conecte el cable de alimentación a una toma de corriente debidamente conectada a tierra con la potencia adecuada que se encuentre cerca del dispositivo y resulte fácilmente accesible.

⚠ PRECAUCIÓN: POSIBLES DAÑOS PERSONALES: Para evitar el riesgo de incendio o descarga eléctrica, utilice exclusivamente el cable de alimentación que se suministra junto con este producto o el repuesto autorizado por el fabricante.

Advertencia: Posibles daños: Para evitar la pérdida de datos o un funcionamiento incorrecto, no toque el cable USB, ningún adaptador de red inalámbrica o las zonas de la impresora que se muestran mientras se está imprimiendo activamente.

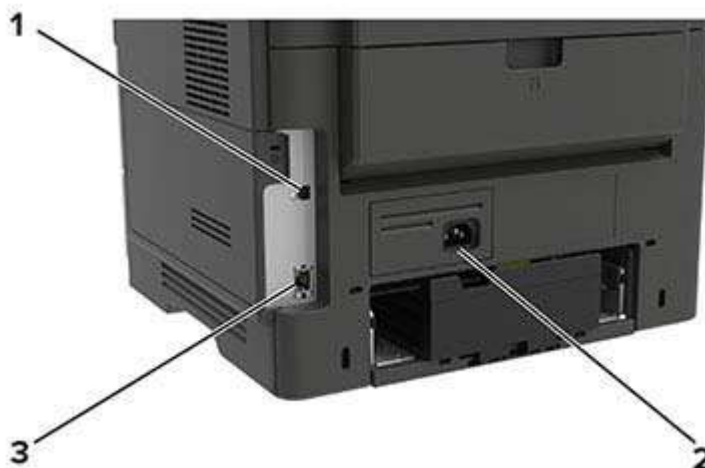

	Utilice el/la	Para
1	Puerto USB de la impresora	Conecte la impresora a un ordenador.
2	Zócalo del cable de alimentación	Conectar la impresora a una toma de corriente.
3	Puerto Ethernet	Conecte la impresora a una red.

Uso del panel de control

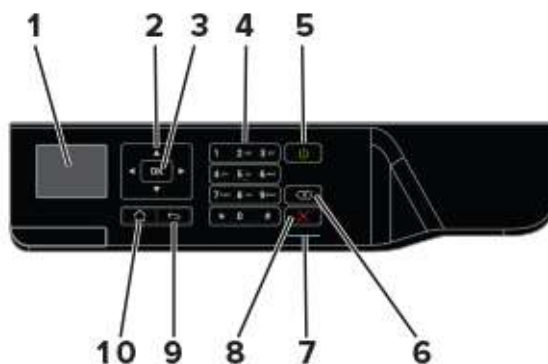

	Utilice el/la	Para
1	Mostrar	Ver las opciones de impresión, el estado de la impresora y los mensajes de error.
2	Botones flecha	Desplazarse por los menús o moverse entre las pantallas y las opciones de los menús.
3	Botón Seleccionar	<ul style="list-style-type: none"> • Seleccionar las opciones de menú. • Guardar el valor.
4	Teclado numérico	Permite introducir números o símbolos en un campo de entrada.
5	Botón de alimentación	Permite encender o apagar la impresora. Nota: Para apagar la impresora, mantenga pulsado el botón de encendido durante cinco segundos.
6	Botón de retroceso	Permite mover el cursor hacia atrás y borrar un carácter en un campo de entrada.

	Utilice el/la	Para
7	Indicador	Comprobar el estado de la impresora.
8	Botón Parar o Cancelar	Detener la tarea de impresión actual.
9	Botón Atrás	Volver a la pantalla de anterior.
10	Botón Inicio	Vaya a la pantalla de inicio.

Descripción del estado del botón de encendido e indicador luminoso

Indicador	Estado de la impresora
Desactivado	La impresora está desactivada o en modo de hibernación.
Azul	La impresora está lista o procesando datos.
Rojo	La impresora necesita la intervención del usuario.

Luz del botón de encendido	Estado de la impresora
Desactivado	La impresora está apagada, lista o procesando datos.
Ámbar fijo	La impresora está en modo de suspensión.
Ámbar intermitente	La impresora está en modo de hibernación.

Carga de papel y material especial

Definición del tipo y el tamaño del papel

1 En el panel de control, navegue hasta:

Valores > **OK** > Papel > **OK** > Configuración de bandeja > **OK** > Tamaño/tipo de papel > **OK** > seleccione un origen de papel

2 Defina el tipo y el tamaño del papel.

Configuración del valor de papel Universal

1 En el panel de control, navegue hasta:

Valores > **OK** > Papel > **OK** > Configuración del material > **OK** > Configuración universal > **OK**

2 Configure los valores.

Carga de bandejas

⚠ PRECAUCIÓN: RIESGO DE CAÍDA: Para reducir el riesgo de inestabilidad del equipo, cargue cada bandeja por separado. Mantenga todas las bandejas cerradas hasta que los necesite.

1 Extraiga la bandeja.

Nota: Para evitar atascos de papel, no extraiga las bandejas mientras la impresora esté ocupada.



2 Ajuste las guías del papel para que coincidan con el tamaño del papel que va a cargar.

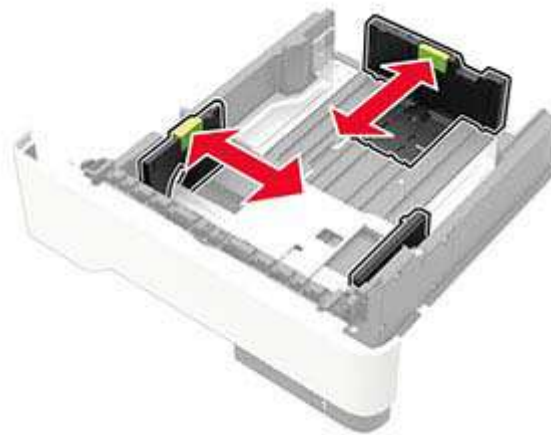

3 Flexione, aireé y alise los bordes del papel antes de cargarlo.



4 Cargue la pila de papel con la cara de impresión hacia abajo y, a continuación, asegúrese de que las guías laterales están ajustadas contra el papel.



Notas:

- Para impresión a una cara, cargue el papel con cabecera hacia abajo con el margen superior de la hoja mirando hacia la parte frontal de la bandeja.
- Cargue el papel con cabecera hacia arriba y el margen inferior de la hoja orientado hacia la parte frontal de la bandeja para la impresión a doble cara.
- No deslice el papel en la bandeja.

- Para evitar atascos de papel, asegúrese de que la altura de la pila no exceda el indicador de capacidad máxima de papel.

5 Introduzca la bandeja.

Si es necesario, defina el tamaño y el tipo del papel en el panel de control para que coincidan con el papel cargado.

Carga del alimentador multiuso

1 Abra el alimentador multiuso.

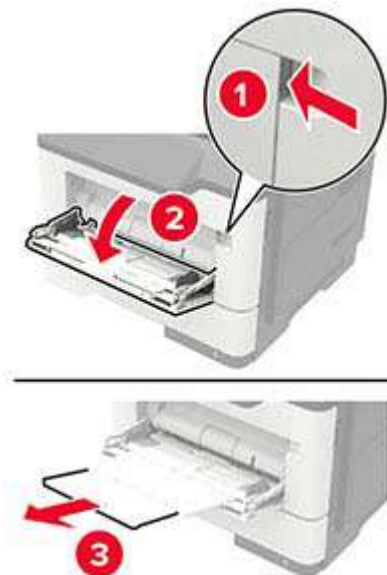

2 Ajuste las guías para que coincidan con el tamaño del papel que va a cargar.



3 Flexione, aireé y alise los bordes del papel antes de cargarlo.



4 Cargue el papel con la cara de impresión hacia arriba.

Notas:

- Para imprimir a una cara, cargue el membrete hacia arriba con el margen superior de la hoja hacia la parte frontal de la bandeja.
- Para impresión a doble cara, cargue el papel con cabecera hacia abajo con el margen inferior de la hoja mirando hacia la parte frontal de la bandeja.
- Cargue los sobres con la solapa hacia abajo y en la parte izquierda.
- Cargue los sobres europeos con la solapa hacia abajo de forma que entre en primer lugar en la impresora.

Advertencia: Posibles daños: No utilice sobres con sellos, cierres, broches, ventanas, revestimientos oleosos o autoadhesivos.

5 En el panel de control de la impresora, defina el tipo y el tamaño del papel para que coincidan con el papel cargado.

Enlace de Bandejas

1 En el panel de control, navegue hasta:

Valores >  > Papel >  > Configuración de bandeja >  > Tamaño/tipo de papel > 

2 Establezca la misma correspondencia entre los valores de tamaño y el tipo de papel para las bandejas que está vinculando.

3 En el panel de control, navegue hasta:

Valores >  > Dispositivo >  > Mantenimiento >  > Menú de configuración >  > Configuración de bandeja > 

4 Establezca Enlace de Bandejas en **Automático**.

Para desvincular bandejas, asegúrese de que ninguna de las bandejas tenga los mismos valores de tamaño o tipo de papel.

Advertencia: Posibles daños: La temperatura del fusor varía según el tipo de papel especificado. Para evitar problemas de impresión, haga coincidir los valores de tipo de papel en la impresora con el papel cargado en la bandeja.

Soporte de papel

Tamaños de papel admitidos

Tamaño del papel	Estándar 250 bandeja	Opcional Bandeja de 250 o bandeja	Alimentador multiuso	Impresión a doble cara
A4 210 x 297 mm (8,3 x 11,7 pulgadas)	✓	✓	✓	✓
A5 210 x 148 mm (8,3 x 5,8 pulgadas)	✓	✓	✓	X
A5 LEF 148 x 210 mm (5,8 x 8,3 pulgadas)	✓	X	✓	X
A6 105 x 148 mm (4,1 x 5,8 pulgadas)	✓	X	✓	X
JIS B5 182 x 257 mm (7,2 x 10,1 pulgadas)	✓	✓	✓	X
Oficio (México) 216 x 340 mm (8,5 x 13,4 pulgadas)	✓	✓	✓	✓
Hagaki 100 x 148 mm (3,9 x 5,8 pulgadas)	X	X	✓	X
Tarjeta de presentación 50,8 x 88,9 mm (2 x 3,5 pulgadas)	X	X	X	X
Media carta 140 x 216 mm (5,5 x 8,5 pulgadas)	✓	✓	✓	X
Ejecutivo 184 x 267 mm (7,3 x 10,5 pulgadas)	✓	✓	✓	X
Carta 216 x 279 mm (8,5 x 11 pulgadas)	✓	✓	✓	✓

Tamaño del papel	Estándar 250 bandeja	Opcional Bandeja de 250 o bandeja	Alimentador multiuso	Impresión a doble cara
Legal 216 x 356 mm (8,5 x 14 pulgadas)	✓	✓	✓	✓
Folio 216 x 330 mm (8,5 x 13 pulgadas)	✓	✓	✓	✓
Universal 76,2 x 127 mm a 216 x 356 mm (3 x 5 pulgadas a 8,5 x 14 pulgadas)	X	X	✓	X
Universal 105 x 148 mm a 216 x 356 mm (de 4,13 x 5,83 pulgadas a 8,5 x 14 pulgadas)	✓	X	X	X
Universal 148 x 210 mm a 216 x 356 mm (de 5,83 x 8,27 pulgadas a 8,5 x 14 pulgadas)	X	✓	X	X
Sobre 7 3/4 (Monarch) 98 x 191 mm (3,9 x 7,5 pulgadas)	X	X	✓	X
Sobre 9 98 x 225 mm (3,9 x 8,9 pulgadas)	X	X	✓	X
Sobre 10 105 x 241 mm (4,1 x 9,5 pulgadas)	X	X	✓	X
Sobre DL 110 x 220 mm (4,3 x 8,7 pulgadas)	X	X	✓	X
Sobre C5 162 x 229 mm (6,4 x 9 pulgadas)	X	X	✓	X
Sobre B5 176 x 250 mm (6,9 x 9,8 pulgadas)	X	X	✓	X
Otro sobre 76,2 x 127 mm a 216 x 356 mm (3 x 5 pulgadas a 8,5 x 14 pulgadas)	X	X	✓	X

Tipos de papel admitidos

Tipo de papel	Estándar 250 bandeja	Opcional Bandeja de 250 o bandeja	Alimentador multiuso	Impresión a doble cara
Papel normal	✓	✓	✓	✓
Cartulina	X	X	✓	X
Transparencia	✓	X	✓	X
Reciclado	✓	✓	✓	✓
Etiquetas de papel ¹	✓	✓	✓	X
Alta calidad ²	✓	✓	✓	✓
Membrete	✓	✓	✓	✓
Preimpreso	✓	✓	✓	✓
Papel color	✓	✓	✓	✓
Papel ligero	✓	✓	✓	✓
Papel pesado ²	✓	✓	✓	✓
Áspero/Algodón	✓	✓	✓	✓
Sobre	X	X	✓	X
Sobre rugoso	X	X	✓	X

¹ Se admite el uso esporádico de etiquetas de papel de una sola cara diseñadas para impresoras láser. Se recomienda imprimir 20 páginas de etiquetas de papel o menos al mes. No se admiten etiquetas de vinilo, tratadas químicamente o de dos caras.

² Alta calidad y Papel pesado se admiten en la impresión a doble cara con papel de hasta 90 g/m² (24 lb) de peso.

Pesos de papel admitidos

	Bandeja	Alimentador multiuso	Impresión a doble cara
Peso de papel	60-120 g/m ² (16-32 libras)	60-216 g/m ² (16-58 libras)	60-90 g/m ² (16-24 libras)

Impresión

imprimir desde un ordenador

Nota: Para etiquetas, tarjetas y sobres, configure el tamaño y tipo de papel en la impresora antes de imprimir el documento.

- 1 Abra el cuadro de diálogo Imprimir en el documento que trata de imprimir.
- 2 Ajuste los valores si es necesario.
- 3 Imprima el documento.



Impresión desde un dispositivo móvil

Impresión desde un dispositivo móvil a través de Google Cloud Print

Google Cloud Print™ es un servicio de impresión que permite imprimir en cualquier impresora con Google Cloud Print.

Antes de empezar, asegúrese de que:

- La impresora está registrada al servidor Google Cloud Print.
- El complemento de Cloud Print se descarga desde Google Play™ Store y se habilita a través de un dispositivo móvil.

- 1 Desde su dispositivo móvil Android™, abra un documento o seleccione uno desde el gestor de archivos.
- 2 Toque  > **Imprimir**.
- 3 Seleccione una impresora y, a continuación, toque .

Impresión desde un dispositivo móvil a través de AirPrint



La característica de software AirPrint es una solución de impresión móvil que le permite imprimir directamente desde dispositivos Apple a impresoras certificadas con AirPrint.

Notas:



- Asegúrese de que el dispositivo Apple y la impresora estén conectados a la misma red. Si la red tiene varios hubs inalámbricos, asegúrese de que ambos dispositivos están conectados a la misma subred.

- Esta aplicación solo es compatible con determinados dispositivos Apple.
- 1 Desde su dispositivo móvil, seleccione un documento desde el gestor de archivos o inicie una aplicación compatible.
 - 2 Toque el icono de compartir y, a continuación, toque **Imprimir**.
 - 3 Seleccione una impresora.
Ajuste los valores si es necesario.
 - 4 Imprima el documento.

Impresión desde un dispositivo móvil a través de Wi-Fi Direct®

Wi-Fi Direct® es un servicio de impresión que permite imprimir en cualquier impresora con Wi-Fi Direct.

Nota: Asegúrese de que la impresora o el servidor estén conectados a la red inalámbrica. Para obtener más información, consulte [“Conexión de un dispositivo móvil a la impresora” en la página 61](#).

- 1 Desde su dispositivo móvil, ejecute una aplicación compatible, o bien, seleccione un documento desde el gestor de archivos.
- 2 En función del dispositivo móvil, realice una de las siguientes acciones:
 - Toque  > **Imprimir**.
 - Toque  > **Imprimir**.
 - Toque  > **Imprimir**.
- 3 Seleccione una impresora y ajuste los valores si fuera necesario.
- 4 Imprima el documento.

Configuración de trabajos confidenciales

- 1 Abra un explorador web y, a continuación, escriba la dirección IP de la impresora en el campo de la dirección.

Notas:

- Verá la dirección IP de la impresora en la pantalla de inicio. La dirección IP aparece como cuatro grupos de números separados por puntos, como 123.123.123.123.
- Si está utilizando un servidor proxy, desactívelo temporalmente para cargar correctamente la página web.

- 2 Haga clic en **Valores > Seguridad > Configuración de impresión confidencial**.
- 3 Configure los valores.

Utilizar	Para
PIN incorrecto máximo	Establecer el número de veces que se puede introducir un PIN no válido. Nota: Cuando se alcanza el límite, los trabajos de impresión correspondientes a ese nombre de usuario se eliminan.
Caducidad de trabajo confidencial	Establecer una caducidad para los trabajos de impresión confidenciales. Nota: Los trabajos confidenciales en espera se almacenan en la impresora hasta que se liberan o se borran manualmente.

Utilizar	Para
Caducidad de los trabajos de repetición	Establecer una caducidad para un trabajo de impresión de repetición. Nota: Los trabajos de repetición en espera se almacenan en la memoria de la impresora para la reimpresión.
Caducidad de los trabajos de comprobación	Establecer una caducidad para que la impresora imprima una copia antes de imprimir las copias restantes. Nota: Los trabajos de comprobación imprimen una copia para comprobar si es satisfactoria antes de imprimir el resto de copias.
Caducidad de los trabajos de reserva	Establecer la caducidad para que la impresora almacene los trabajos de impresión. Nota: Los trabajos de reserva en espera se borran automáticamente después de la impresión.
Mantener todos los trabajos en reserva	Configurar la impresora para mantener todos los trabajos de impresión en espera.
Conservar documentos duplicados	Configure la impresora para imprimir todos los documentos con el mismo nombre de archivo.







Impresión de trabajos confidenciales y otros trabajos en espera

Para usuarios de Windows

- 1 Con un documento abierto, haga clic en **Archivo > Imprimir**.
- 2 Haga clic en **Propiedades, Preferencias, Opciones o Configuración**.
- 3 Haga clic en **Imprimir y poner en espera**.
- 4 Seleccione **Utilizar Imprimir y poner en espera** y asigne un nombre de usuario.
- 5 Seleccione el tipo de trabajo de impresión (Confidencial, Repetir, Reservar o Verificar).
Si el trabajo de impresión es confidencial, introduzca un PIN de cuatro cifras.
- 6 Haga clic en **Aceptar o Imprimir**.
- 7 En el panel de control de la impresora, libere el trabajo de impresión.
 - Para trabajos de impresión confidenciales, navegue hasta:
Trabajos en espera > OK > seleccione su nombre de usuario > OK > Confidencial > OK > introduzca el PIN > OK > seleccione el trabajo de impresión > OK > configure los valores > OK > Imprimir > OK
 - Para otros trabajos de impresión, navegue hasta:
Trabajos en espera > OK > seleccione su nombre de usuario > OK > seleccione el trabajo de impresión > OK > configure los valores > OK > Imprimir > OK

Para usuarios de Macintosh

- 1 Con un documento abierto, seleccione **Archivo > Imprimir**.
- 2 En el menú Vista previa o Calidad y material, elija **Impresión con PIN**.
- 3 Active **Imprimir con PIN** y, a continuación, introduzca un PIN de cuatro dígitos.
- 4 Haga clic en **Imprimir**.
- 5 En el panel de control de la impresora, libere el trabajo de impresión. Desplácese a:

Trabajos en espera >  > seleccione el nombre de su ordenador >  > **Confidencial** >  > introduzca el PIN >  > seleccione el trabajo de impresión >  > **Imprimir** > 

Impresión de una lista de muestras de fuentes

- 1 En el panel de control, navegue hasta:

Valores >  > **Informes** >  > **Imprimir** >  > **Imprimir fuentes** > 

- 2 Seleccione una muestra de fuente y, a continuación, pulse .

Colocación de hojas de separación entre copias

- 1 En el panel de control, navegue hasta:

Valores >  > **Imprimir** >  > **Presentación** >  > **Hojas de separación** >  > **Entre copias** > 

- 2 Imprima el documento.

Descripción de los menús de la impresora

Mapa de menús

Dispositivo	<ul style="list-style-type: none"> • Preferencias • Modo Eco • Panel del operador remoto • Notificaciones • Gestión de la alimentación 	<ul style="list-style-type: none"> • Restaurar valores predeterminados • Mantenimiento • Iconos de la pantalla de inicio visibles • Acerca de esta impresora
Imprimir	<ul style="list-style-type: none"> • Presentación • Configuración • Calidad • XPS • PDF 	<ul style="list-style-type: none"> • PostScript • PCL • HTML • Imagen
Papel	Configuración de bandeja	Configuración de soporte
Red/Puertos	<ul style="list-style-type: none"> • Descripción general de la red • Inalámbrico • Ethernet • TCP/IP • SNMP • IPSec 	<ul style="list-style-type: none"> • 802.1x • Configuración LPD • Configuración HTTP/FTP • USB • Restringir acceso a la red externa • Wi-Fi Direct
Seguridad	<ul style="list-style-type: none"> • Registro de auditoría de seguridad • Restricciones de conexión • Configuración de impresión confidencial 	<ul style="list-style-type: none"> • Soluciones - Configuración LDAP • Borrar archivos de datos temporales • Varios
Informes	<ul style="list-style-type: none"> • Página de valores del menú • Dispositivo 	<ul style="list-style-type: none"> • Imprimir • Red
Ayuda	<ul style="list-style-type: none"> • Imprimir todas las guías • Guía de conexión • Guía de información • Guía de papel 	<ul style="list-style-type: none"> • Guía de calidad mono • Guía desplazamientos • Guía de calidad de impresión • Guía de consumibles
Solución de problemas	Páginas de prueba de la calidad de impresión	

Dispositivo

Preferencias

Elemento de menú	Descripción
Idioma de la pantalla	Establezca el idioma del texto que aparece en la pantalla.
País/región	Identifique el país o la región para la que está configurada la impresora.
Nota: Un asterisco (*) al lado de un valor indica el valor predeterminado de fábrica.	

Elemento de menú	Descripción
Instalación inicial No* Sí	Ejecutar el asistente de configuración.
Información mostrada Texto para mostrar 1 (Dirección IP*) Texto para mostrar 2 (Fecha/Hora*) Texto personalizado 1 Texto personalizado 2	Especificar la información que se mostrará en la pantalla de inicio.
Fecha y hora Configuración Fecha y hora actuales Definir manualmente fecha y hora Formato de fecha (DD-MM-AAAA*) Formato de hora (12 horas A.M./P.M.*) Zona horaria (Beijing (CST)*)	Configurar la fecha y la hora de la impresora.
Fecha y hora Protocolo de tiempo de red Activar NTP (Activar*) Servidor NTP	Configure los valores de Protocolo de tiempo de red (NTP).
Tamaños de papel U.S. Métrico	Especifique la unidad de medida para los tamaños de papel. Nota: El país o región que ha seleccionado en el asistente de configuración inicial determina el valor inicial del tamaño de papel.
Tiempo de espera de pantalla 5-300 segundos (60*)	Definir el tiempo de inactividad antes de que la pantalla muestre la pantalla de inicio o antes de que la impresora cierre sesión en una cuenta de usuario automáticamente.
Nota: Un asterisco (*) al lado de un valor indica el valor predeterminado de fábrica.	

Modo Eco

Elemento de menú	Descripción
Imprimir Caras 1 cara* 2 caras	Especifica si la impresión se realiza en una o en las dos caras del papel.
Nota: Un asterisco (*) al lado de un valor indica el valor predeterminado de fábrica.	

Elemento de menú	Descripción
Imprimir Páginas por cara Desactivar* 2 páginas por cara 3 páginas por cara 4 páginas por cara 6 páginas por cara 9 páginas por cara 12 páginas por cara 16 páginas por cara	Imprimir imágenes de varias páginas en una de las caras del papel.
Imprimir Intensidad del tóner 1-10 (8*)	Determinar la claridad u oscuridad de las imágenes de texto.
Nota: Un asterisco (*) al lado de un valor indica el valor predeterminado de fábrica.	

Panel del operador remoto

Elemento de menú	Descripción
Conexión VNC externa No permitir* Permitir	Conectar un cliente Virtual Network Computing (VNC) externo al panel de control a distancia.
Tipo de autenticación Ninguna* Autenticación estándar	Establecer el tipo de autenticación para acceder al servidor del cliente VNC.
Contraseña del VNC	Especificar la contraseña para conectarse al servidor del cliente VNC. Nota: Este elemento del menú aparece solo si Tipo de autenticación está definido para Autenticación estándar.
Nota: Un asterisco (*) al lado de un valor indica el valor predeterminado de fábrica.	

Notificaciones

Elemento de menú	Descripción
Consumibles Mostrar estimaciones consumibles Mostrar estimaciones* No mostrar estimaciones	Muestra información del estado estimado de los consumibles.
Consumibles Notificaciones de consumibles personalizados	Permite configurar los ajustes de notificación para cuando la impresora requiera la intervención del usuario. Nota: Este elemento del menú solo aparece en el Embedded Web Server.
Nota: Un asterisco (*) al lado de un valor indica el valor predeterminado de fábrica.	

Elemento de menú	Descripción
Prevención de errores Ayuda en atasco Desactivado Activado*	Establecer la impresora para que compruebe atascos de papel automáticamente.
Prevención de errores Continuar auto Desactivado 5-255 (5*)	Dejar que la impresora siga procesando o imprimiendo un trabajo automáticamente después de borrar determinadas condiciones de asistencia.
Prevención de errores Inicio automático Inicio automático Reiniciar siempre* No reiniciar nunca Reiniciar cuando está inactiva	Establece la impresora para que se reinicie cuando se encuentre un error.
Prevención de errores Inicio automático Máximo de inicios automáticos 1-20 (2*)	Defina el número de reinicios automáticos que puede realizar la impresora.
Prevención de errores Inicio automático Ventana de reinicio automático 1-525600 (720*)	Definir el número de segundos antes de que la impresora lleve a cabo un reinicio automático.
Prevención de errores Inicio automático Contador de reinicio automático	Muestra información de solo lectura sobre el contador de reinicio.
Prevención de errores Mostrar error de papel corto Borrado automático* Activado	Configurar la impresora para que aparezca un mensaje cuando se produzca un error de papel corto. Nota: Papel corto hace referencia al tamaño del papel cargado.
Prevención de errores Protección de página Desactivado* Activado	Configurar la impresora para que procese toda la página en la memoria antes de imprimirla.
Recuperación de contenido atascado Recup. atasco Automático* Desactivado Activado	Configurar la impresora para que vuelva a imprimir las páginas atascadas.
Nota: Un asterisco (*) al lado de un valor indica el valor predeterminado de fábrica.	

Gestión de la alimentación

Elemento de menú	Descripción
Perfil del modo de suspensión Impresión desde el modo suspensión Permanecer activa tras la impresión Entrar en modo suspensión tras la impresión*	Configure la impresora para permanecer en el modo Lista o volver al modo Suspensión después de la impresión.
Tiempos de espera Modo de suspensión 1-60 minutos (15*)	Defina el período de tiempo que espera la impresora antes de pasar al modo de suspensión.
Tiempos de espera Tiempo de espera de hibernación Desactivado 1 hora 2 horas 3 horas 6 horas 1 día 2 días 3 días* 1 semana 2 semanas 1 mes	Establezca el tiempo que debe transcurrir hasta que la impresora se apague.
Tiempos de espera Tiempo de espera para hibernación en conexión Hibernar No hibernar*	Establezca el Tiempo de espera de hibernación para apagar la impresora mientras exista una conexión Ethernet activa.

Nota: Un asterisco (*) al lado de un valor indica el valor predeterminado de fábrica.

Restaurar los valores predeterminados de fábrica

Elemento de menú	Descripción
Restaurar valores Restaurar todos los valores Restaurar valores de impresora Restaurar valores de red	Utilice los valores predeterminados de fábrica de la impresora.

Mantenimiento

Menú de configuración

Elemento de menú	Descripción
Configuración de USB USB PnP 1* 2	Cambiar el modo de controlador USB de la impresora para mejorar su compatibilidad con un equipo personal.
Configuración de USB Velocidad USB Completo Automático*	Configurar el puerto USB para que vaya a velocidad completa y desactivar sus funciones de alta velocidad.
Configuración de bandeja Enlace de bandejas Automático* Desactivado	Configurar la impresora para vincular las bandejas que tienen el mismo tipo de papel y los valores de tamaño del papel.
Configuración de bandeja Mostrar mensaje de inserción de bandeja Desactivado Solo para tamaños desconocidos* Siempre	Mostrar un mensaje para seleccionar el tamaño y el tipo de papel después de insertar la bandeja.
Configuración de bandeja Carga de A5 Borde corto Borde largo*	Especificar la orientación de página al cargar papel de tamaño A5.
Configuración de bandeja Solicitud de papel Automático* Alimentador multiuso Papel manual	Establecer el origen del papel que el usuario rellenará cuando aparezca un aviso para cargar el papel.
Configuración de bandeja Solicitudes de sobres Automático* Alimentador multiuso Sobre manual	Establecer el origen del papel que el usuario rellenará cuando aparezca un aviso para cargar el sobre.
Configuración de bandeja Acción para solicitudes Preguntar al usuario* Continuar Usar actual	Configurar la impresora para resolver avisos de cambio de papel o sobre.
Nota: Un asterisco (*) al lado de un valor indica el valor predeterminado de fábrica.	

Elemento de menú	Descripción
Informes Página de valores del menú Registro de eventos Resumen de registro de eventos Estadísticas de comprobación de estado	Imprimir informes sobre valores del menú de la impresora, el estado y los registros de eventos.
Uso y contadores de suministros Borrar historial de uso de consumibles Restablecer contador del cartucho negro Restablecer contador de la unidad de imagen negra Restablecer contador de mantenimiento	Restablecer el contador de páginas o ver el total de páginas impresas.
Emulaciones de impresión Emulación PPDS Desactivado* Activado	Configurar la impresora para que reconozca y utilice la corriente de datos PPDS.
Emulaciones de impresión Emulación PS Desactivado Activado*	Configurar la impresora para que reconozca y utilice la corriente de datos PS.
Emulaciones de impresión Seguridad del emulador Tiempo de espera de página 0-60 (60*)	Establecer el tiempo de espera de página durante la emulación.
Emulaciones de impresión Seguridad del emulador Emulador de restablecimiento después de trabajo Desactivado* Activado	Restablecer el emulador después de un trabajo de impresión.
Emulaciones de impresión Seguridad del emulador Desactivar acceso a mensajes de la impresora Activado* Desactivado	Desactivar el acceso al mensaje de la impresora durante la emulación.
Configuración de impresión Nitidez de fuente 0-150 (24*)	Configurar un valor de tamaño de punto de texto por debajo del cual se utilizan las pantallas de alta frecuencia al imprimir datos de fuentes.
Configuración de impresión Densidad de impresión Desactivado* 1-5	Ajustar la densidad de tóner al imprimir documentos.
Funcionamiento del dispositivo Modo silencioso Desactivado* Activado	Configurar la impresora para reducir la cantidad de ruido que hace al imprimir. Nota: Activar esta configuración ralentiza el rendimiento general de la impresora.
Nota: Un asterisco (*) al lado de un valor indica el valor predeterminado de fábrica.	

Elemento de menú	Descripción
Funcionamiento del dispositivo Menús del panel Activar* Desactivar	Configurar la impresora para mostrar los menús del panel de control. Nota: Este elemento del menú solo aparece en Embedded Web Server.
Funcionamiento del dispositivo Modo seguro Desactivado* Activado	Configurar la impresora para que pueda funcionar en un modo especial en el que intente seguir ofreciendo tantas funciones como sea posible, a pesar de los problemas conocidos. Por ejemplo, cuando se encuentra Activado y el motor de doble cara no está en funcionamiento, la impresora realiza la impresión a una cara de los documentos, aunque el trabajo sea de impresión a doble cara. Nota: Esta configuración no se puede utilizar cuando la bandeja no está completamente insertada o el sensor de la bandeja está dañado.
Funcionamiento del dispositivo Borrar estado personalizado	Borrar todos los mensajes personalizados.
Funcionamiento del dispositivo Borrar todos los mensajes de instalación remota	Borrar los mensajes que se han instalado de forma remota.
Nota: Un asterisco (*) al lado de un valor indica el valor predeterminado de fábrica.	

Borrar fuera de servicio

Elemento de menú	Descripción
Borrar memo. impres. Memoria de la impresora limpiada por última vez Limpiar toda la información de la memoria no volátil Borrar todos los valores de red y de la impresora	Borrar todos los valores y las aplicaciones que están almacenados en la impresora.

Iconos de la pantalla de inicio visibles

Menú	Descripción
Cambiar idioma Marcadores Trabajos en espera	Especificar qué iconos aparecen en la pantalla de inicio.

Acerca de esta impresora

Elemento de menú	Descripción
Etiqueta de activo	Mostrar el número de serie de la impresora.
Ubicación de la impresora	Identificar la ubicación de la impresora. La longitud máxima es de 63 caracteres.
Póngase en contacto con	Personalizar el nombre de la impresora. La longitud máxima es de 63 caracteres.

Imprimir

Presentación

Elemento de menú	Descripción
Caras 1 cara* 2 caras	Especifica si la impresión se realiza en una o en las dos caras del papel.
Estilo de volteo de página Borde largo* Borde corto	Determinar qué cara del papel se une al realizar la impresión a doble cara. Nota: En función de la opción seleccionada, la impresora clasifica automáticamente cada información impresa de la página para unir el trabajo correctamente.
Páginas en blanco Imprimir No imprimir*	Imprimir páginas en blanco incluidas en un trabajo de impresión.
Clasificar Desactivado [1,1,1,2,2,2]* Activado [1,2,1,2,1,2]	Mantener las páginas de un trabajo de impresión apiladas en orden, especialmente al realizar varias copias del trabajo.
Hojas de separación Ninguna* Entre copias Entre trabajos Entre páginas	Insertar hojas de separación en blanco al imprimir.
Origen hoja separación Bandeja [x] (1*) Alimentador multiuso	Especificar el origen del papel para la hoja de separación.
Páginas por cara Desactivado* 2 páginas por cara 3 páginas por cara 4 páginas por cara 6 páginas por cara 9 páginas por cara 12 páginas por cara 16 páginas por cara	Imprimir imágenes de varias páginas en una de las caras del papel.
Solicitud de Páginas por cara Horizontal* Horizontal inverso Vertical Vertical inverso	Especificar la posición de las imágenes de varias páginas cuando se utiliza la opción Páginas por cara. Nota: La posición dependerá del número de imágenes de página y de su orientación.
Páginas por cara y orientación Automático* Horizontal Vertical	Especificar la orientación de un documento de varias páginas cuando se utiliza la opción Páginas por cara.

Nota: Un asterisco (*) al lado de un valor indica el valor predeterminado de fábrica.

Elemento de menú	Descripción
Borde de Páginas por cara Ninguna* Fijo	Imprimir un borde entorno a cada imagen de página cuando se utiliza la opción Páginas por cara.
Copias 1-9999 (1*)	Especificar el número de copias para cada trabajo de impresión.
Área de impresión Normal* Página completa	Establecer el área de impresión en una hoja de papel.
Nota: Un asterisco (*) al lado de un valor indica el valor predeterminado de fábrica.	

Configuración

Elemento de menú	Descripción
Idioma de impresora Emulación PCL* Emulación PS	Definir el idioma de la impresora. Nota: La definición de un lenguaje de impresora como predeterminado no evita que un programa de software envíe trabajos de impresión que utilicen otro lenguaje de impresora.
Guardar recursos Desactivado* Activado	Determinar qué hace la impresora con los recursos descargados, como fuentes y macros, cuando recibe un trabajo que requiere más memoria de la disponible. Notas: <ul style="list-style-type: none"> • Cuando se encuentra desactivado, la impresora mantiene los recursos descargados solo hasta que se necesite memoria. Los recursos relacionados con el idioma de impresora inactivo se eliminan. • Cuando se encuentra activado, la impresora conserva todos los recursos descargados para todos los cambios de idioma. Si fuera necesario, la impresora muestra un mensaje de memoria llena en lugar de eliminar recursos de forma permanente.
Orden de imprimir todo Alfabéticamente* Desde el más reciente Desde el más antiguo	Especifique el orden cuando elija imprimir todos los trabajos confidenciales y retenidos.
Nota: Un asterisco (*) al lado de un valor indica el valor predeterminado de fábrica.	

Calidad

Elemento de menú	Descripción
Resolución impresión 300 ppp 600 ppp* 1200 ppp 1200 IQ 2400 IQ	Establecer la resolución del texto y las imágenes en la salida impresa. Nota: La resolución se determina en puntos por pulgada o calidad de imagen.
Nota: Un asterisco (*) al lado de un valor indica el valor predeterminado de fábrica.	

Elemento de menú	Descripción
Realce de píxeles Desactivado* Fuentes Horizontal Vertical Ambas direcciones	Activar más píxeles para imprimir en grupos para mayor claridad, con el fin de mejorar el texto y las imágenes.
Intensidad del tóner 1 a 10 (8*)	Determinar la claridad u oscuridad de las imágenes de texto.
Media tinta Normal* Detalle	Mejorar la salida impresa para obtener líneas más suaves con bordes más nítidos.
Brillo De -6 a 6 (0*)	Ajustar el brillo de la salida impresa.
Contraste De 0 a 5 (0*)	Ajustar el contraste de la salida impresa.
Corrección de gris Automático* Normal	Ajustar la mejora de contraste aplicada a las imágenes.
Nota: Un asterisco (*) al lado de un valor indica el valor predeterminado de fábrica.	

XPS

Elemento de menú	Descripción
Imprimir páginas de error Desactivado* Activado	Imprimir una página de prueba que contiene información sobre los errores.
Ancho de línea mínimo 1-30 (2*)	Configurar el ancho de trazo mínimo de cualquier trabajo impreso en 1200 ppp.
Nota: Un asterisco (*) al lado de un valor indica el valor predeterminado de fábrica.	

PDF

Elemento de menú	Descripción
Ajustar a la página Desactivado* Activado	Ajustar el contenido de la página al tamaño de papel seleccionado.
Anotaciones Imprimir No imprimir*	Especificar si se van a imprimir anotaciones en el PDF.
Nota: Un asterisco (*) al lado de un valor indica el valor predeterminado de fábrica.	

Elemento de menú	Descripción
Imprimir error de PDF Desactivado Activado*	Activar la impresión del error de PDF.
Nota: Un asterisco (*) al lado de un valor indica el valor predeterminado de fábrica.	

PostScript

Elemento de menú	Descripción
Imprimir error PS Desactivado* Activado	Imprimir una página que describe el error de PostScript®. Nota: Cuando se produce un error, se detiene el procesamiento de los trabajos, la impresora imprime un mensaje de error y el resto del trabajo de impresión se expulsa.
Ancho de línea mínimo 1-30 (2*)	Establecer el ancho de trazo mínimo. Nota: Los trabajos impresos en 1200 ppp utilizan el valor directamente.
Bloquear modo de arranque de PS Desactivado Activado*	Desactive el archivo SysStart.
Tiempo de espera Desactivado Activado* (40 segundos)	Configurar la impresora para que espere a recibir más datos antes de cancelar un trabajo de impresión.
Nota: Un asterisco (*) al lado de un valor indica el valor predeterminado de fábrica.	

PCL

Elemento de menú	Descripción
Origen de fuente Residentes* Todos	Seleccione la fuente que contenga la selección de fuente predeterminada.
Fuente [Lista de fuentes disponibles] Courier*	Seleccione una fuente en el origen de la fuente especificado.
Juego de símbolos [Lista de juegos de símbolos disponibles] 10U PC-8*	Especificar el juego de símbolos de cada nombre de fuente. Nota: Un juego de símbolos es un conjunto de caracteres alfabéticos y numéricos, signos de puntuación y símbolos especiales. Los juegos de símbolos admiten distintos idiomas o programas concretos, como los símbolos matemáticos para texto científico.
Distancia 0,08-100 (10*)	Especificar el paso para las fuentes fijas o de monoespaciado. Nota: Distancia es el número de caracteres de espacio fijo por pulgada horizontal.
Nota: Un asterisco (*) al lado de un valor indica el valor predeterminado de fábrica.	

Elemento de menú	Descripción
Orientación Vertical* Horizontal Vertical inversa Horizontal inversa	Especificar la orientación del texto y los gráficos en la página.
Líneas por página 1-255	Especificar el número de líneas de texto por cada página que se imprima a través del flujo de datos PCL®. Notas: <ul style="list-style-type: none"> • Este elemento de menú activa el escape vertical que provoca que el número seleccionado de líneas solicitadas se imprima entre los márgenes predeterminados de la página. • 60 es el valor predeterminado de fábrica para Estados Unidos. 64 es el valor predeterminado de fábrica internacional.
Ancho de línea mínimo PCL5 1-30 (2*)	Configurar el ancho de trazo mínimo inicial de cualquier trabajo impreso en 1200 ppp.
Ancho de línea mínimo PCLXL 1-30 (2*)	
Ancho A4 198 mm* 203 mm	Establece la anchura de la página lógica para el papel de tamaño A4. Nota: La página lógica es el espacio en la página física donde se imprimen datos.
CR auto tras LF Desactivado* Activado	Configurar la impresora para que introduzca un retorno de carro después de un comando de control de avance de línea. Nota: El retorno de carro es un mecanismo que controla la impresora para cambiar la posición del cursor a la primera posición en la misma línea.
LF auto tras CR Desactivado* Activado	Configurar la impresora para que introduzca un avance de línea después de un comando de control de retorno de carro.
Renumerar bandeja Asignar alimentación MP Asignar bandeja [x] Asignar papel manual Asignar sobre manual	Configurar la impresora para que funcione con otro controlador de impresión u otra aplicación personalizada que utilice un conjunto distinto de asignaciones de orígenes para solicitar un origen de papel determinado.
Renumerar bandeja Ver ajustes predeterminados de fábrica	Mostrar el valor predeterminado de fábrica asignado a cada origen de papel.
Renumerar bandeja Restaurar valores predeterminados	Restaurar los valores de renumeración de la bandeja a los predeterminados de fábrica.
Espera de impresión Desactivado Activado* (90 segundos)	Configurar la impresora para que finalice los trabajos de impresión después de estar inactiva durante un período de tiempo determinado.
Nota: Un asterisco (*) al lado de un valor indica el valor predeterminado de fábrica.	

HTML

Elemento de menú	Descripción
Fuente Times*	Establecer la fuente que desea utilizar para imprimir documentos HTML.
Tamaño de fuente 1-255 (12*)	Establecer el tamaño de fuente que se utilizará para imprimir documentos HTML.
Escala 1–400% (100*)	Graduar documentos HTML para su impresión.
Orientación Vertical* Horizontal	Configurar la orientación de la página para documentos HTML.
Tamaño de margen 8-255 mm (19*)	Configurar el margen de la página para documentos HTML.
Fondos No imprimir Imprimir*	Imprimir la información de fondos o gráficos en documentos HTML.
Nota: Un asterisco (*) al lado de un valor indica el valor predeterminado de fábrica.	

Imagen

Elemento de menú	Descripción
Ajuste automático Activado Desactivado*	Seleccionar el mejor tamaño de papel y ajuste de orientación disponible para una imagen. Nota: Cuando se establece como Activado, este elemento del menú anula los valores de escala y orientación de la imagen.
Invertir Desactivado* Activado	Invertir las imágenes monocromas de dos tonos. Nota: Este elemento del menú no se aplica a formatos de imágenes GIF o JPEG.
Escalado Marcar superior izda Más aproximada* Marcar centro Ajustar altura/ancho Ajustar altura Ajustar ancho	Ajustar la imagen para que quepa en el área de impresión. Nota: Si Ajuste automático está definido en Activado, Escalado se define de forma automática en Más aproximada.
Orientación Vertical* Horizontal Vertical inversa Horizontal inversa	Especificar la orientación del texto y los gráficos en la página.
Nota: Un asterisco (*) al lado de un valor indica el valor predeterminado de fábrica.	

Papel

Configuración de bandeja

Elemento de menú	Descripción
Origen predeterminado Bandeja [x] (*) Alimentador multiuso Papel manual Sobre manual	Establecer el origen del papel para todos los trabajos de impresión. Nota: El Alimentador multiuso solo aparece cuando Configurar multiuso está definido en Cassette.
Tamaño/tipo de papel Bandeja [x] Alimentador multiuso Papel manual Sobre manual	Especificar el tamaño de papel o tipo de papel cargado en cada origen del papel.
Sustituir tamaño Desactivado Media carta/A5 Carta/A4 Todos en lista*	Configurar la impresora para sustituir un tamaño de papel especificado si el tamaño solicitado no se ha cargado en ningún origen del papel. Notas: <ul style="list-style-type: none"> • La opción Desactivado hace que se solicite al usuario la carga del tamaño de papel necesario. • Media carta/A5 imprime documentos en tamaño A5 en medias cartas al cargar medias cartas y trabajos en tamaño media carta en papel de tamaño A5 al cargar A5. • Carta/A4 imprime documentos en tamaño A4 al cargar cartas y trabajos en tamaño carta en A4 al cargar A4. • Todos en lista sustituye a Carta/A4.
Configurar multiuso Cassette* Manual Primero	Configurar la impresora para tomar el papel cargado en el alimentador multiuso. Notas: <ul style="list-style-type: none"> • Cuando se establece como Cassette, la impresora considera al alimentador multiuso como una bandeja. • Cuando se establece como Manual, la impresora considera al alimentador multiuso como un alimentador manual. • Cuando se establece como Primero, la impresora toma el papel del alimentador multiuso hasta que se queda vacío, independientemente del origen o el tamaño del papel solicitado.
Nota: Un asterisco (*) al lado de un valor indica el valor predeterminado de fábrica.	

Configuración de soporte

Configuración universal

Elemento de menú	Descripción
Unidades de medida Pulgadas Milímetros	Especificar la unidad de medida para el papel universal. Nota: Pulgadas es el valor predeterminado de fábrica para Estados Unidos. Milímetros es el valor predeterminado de fábrica internacional.
Anchura vertical 3-52 pulgadas (8,5*) 76-1321 mm (216*)	Establecer la anchura vertical del papel universal.
Altura vertical 3-52 pulgadas (14*) 76,2-1321 mm (356*)	Establecer la altura vertical del papel universal.
Dirección alimentación Borde corto* Borde largo	Configurar la impresora para tomar el papel desde el borde corto o el borde largo. Nota: El Borde largo aparece solo cuando el borde más largo es más corto que la anchura máxima admitida.
Nota: Un asterisco (*) al lado de un valor indica el valor predeterminado de fábrica.	

Tipos de papel

Elemento de menú	Descripción
Papel normal Cartulina Transparencia Reciclado Etiquetas Alta calidad Sobre Sobre rugoso Membrete Preimpreso Papel color Claro Pesado Áspero/Algodón Tipo personalizado [X]	Especificar la textura, el peso y la orientación del papel.

Red/Puertos

Descripción general de la red

Elemento de menú	Descripción
Activar adaptador Automático* Red estándar Inalámbrico	Especificar la forma en la que una red se conecta. Nota: Wireless solo está disponible cuando se instala un adaptador de red inalámbrica.
Estado de la red	Muestre el estado de conexión de la red de la impresora.
Mostrar estado de la red en la impresora Activado* Desactivado	Muestra el estado de la red en la pantalla.
Velocidad, doble cara	Muestra la velocidad de la tarjeta de red que está activa.
IPv4	Muestra la dirección IPv4.
Todas las direcciones IPv6	Muestra todas las direcciones IPv6.
Rest. servidor impresión	Restablecer todas las conexiones de red activas a la impresora. Nota: Este ajuste elimina todos los valores de configuración de red.
Tiempo de espera del trabajo de red Desactivado Activado* (90 segundos)	Defina el período de tiempo que espera la impresora antes de cancelar un trabajo de impresión en red.
Página banner Desactivado* Activado	Imprimir página banner.
Nota: Un asterisco (*) al lado de un valor indica el valor predeterminado de fábrica.	

Inalámbrico

Elemento de menú	Descripción
Configurar en panel de impresora Seleccionar red Añadir red Wi-Fi <ul style="list-style-type: none"> • Nombre de red • Modo Red <ul style="list-style-type: none"> Infraestructura • Modo de seguridad inalámbrica <ul style="list-style-type: none"> Desactivado* WEP WPA2/WPA - Personal WPA2 - Personal 	Determinar la red inalámbrica a la que se conecta la impresora. Nota: Este elemento del menú aparece como <i>Configuración de conexión inalámbrica</i> en Embedded Web Server.

Elemento de menú	Descripción
Wi-Fi Protected Setup Iniciar método de botones de pulsación Iniciar método PIN	Establecer una red inalámbrica y activar la seguridad de la red. Notas: <ul style="list-style-type: none"> • Iniciar método de botones de pulsación conecta la impresora a una red inalámbrica al pulsar los botones de la impresora y el punto de acceso (router inalámbrico) en un periodo de tiempo determinado. • Iniciar método PIN conecta la impresora a una red inalámbrica cuando se introduce un PIN en la impresora, en los valores inalámbricos del punto de acceso.
Activar Wi-Fi Direct Activado Desactivado*	Configurar la impresora para que se conecte directamente a dispositivos Wi-Fi.
Compatibilidad 802.11b/g/n (2.4GHz)*	Especificar el estándar inalámbrico para la red inalámbrica.
Modo de seguridad inalámbrica Desactivado* WEP WPA2/WPA-Personal WPA2-Personal 802.1x - RADIUS	Configurar el tipo de seguridad para conectar la impresora a dispositivos inalámbricos.
Modo de autenticación WEP Automático* Abierto Compartido	Configurar el tipo de protocolo de cifrado inalámbrico (WEP) que utiliza la impresora. Nota: Este elemento del menú solo aparece si Modo de seguridad inalámbrica se define en WEP.
Configurar clave WEP	Especificar una contraseña WEP para la conexión inalámbrica segura. Nota: Este elemento del menú solo aparece si Modo de seguridad inalámbrica se define en WEP.
WPA2-Personal AES*	Activar la seguridad inalámbrica a través de WPA2. Nota: Este elemento del menú solo aparece cuando Modo de seguridad inalámbrica se define en WPA2-Personal.
Configurar PSK	Configurar la contraseña de la conexión inalámbrica segura. Nota: Este elemento del menú solo aparece cuando Modo de seguridad inalámbrica se define en WPA2/WPA-Personal o WPA2-Personal.
WPA2/WPA-Personal AES*	Activar la seguridad inalámbrica a través de WPA2/WPA. Nota: Este elemento del menú solo aparece cuando Modo de seguridad inalámbrica se define en WPA2/WPA-Personal.
Modo de cifrado 802.1x WPA+ WPA2*	Activar la seguridad inalámbrica a través del estándar 802.1x. Nota: Este elemento del menú solo aparece si Modo de seguridad inalámbrica se define en 802.1x - Radius.
IPv4 Activar DHCP Activado* Desactivado	Activar el Protocolo de configuración dinámica de host (DHCP). Nota: DHCP es un protocolo estándar que permite a un servidor distribuir las direcciones IP y la información de configuración de forma dinámica a los clientes.

Elemento de menú	Descripción
IPv4 Configurar dirección IP estática Dirección IP Máscara de red Puerta de enlace	Establecer la dirección IP estática de la impresora.
IPv6 Activar IPv6 Activado* Desactivado	Activar IPv6 en la impresora.
IPv6 Activar DHCPv6 Desactivado* Activado	Activar DHCPv6 en la impresora.
IPv6 Configuración automática de dirección sin estado Desactivado Activado*	Configurar el adaptador de red para que acepte las entradas de configuración automática de direcciones IPv6 que proporciona un router.
IPv6 Dirección del DNS	Especificar la dirección del servidor DNS.
IPv6 Prefijo de la dirección 0-128 (64*)	Especificar el prefijo de la dirección.
IPv6 Todas las direcciones IPv6	Muestra todas las direcciones IPv6.
IPv6 Todas las direcciones del router IPv6	Mostrar todas las direcciones del router IPv6.
Dirección de red UAA LAA	Ver las direcciones de red.
PCL SmartSwitch Activado* Desactivado	Establecer la impresora para que cambie automáticamente a la emulación PCL cuando un trabajo de impresión lo necesite, independientemente del lenguaje predeterminado de la impresora. Nota: Si PCL SmartSwitch está desactivado, la impresora no examina los datos entrantes y utiliza el idioma predeterminado de la impresora especificado en el menú Configuración.
PS SmartSwitch Activado* Desactivado	Establecer la impresora para que cambie automáticamente a la emulación PS cuando un trabajo de impresión lo necesite, independientemente del lenguaje predeterminado de la impresora. Nota: Si PS SmartSwitch está desactivado, la impresora no examina los datos entrantes y utiliza el idioma predeterminado de la impresora especificado en el menú Configuración.

Elemento de menú	Descripción
PS binario Mac Automático* Activado Desactivado	Definir la impresora para que procese trabajos de impresión PostScript binario de Macintosh. Notas: <ul style="list-style-type: none"> • El valor Activado procesa trabajos de impresión PostScript binario sin formato. • El valor Desactivado filtra los trabajos de impresión mediante el protocolo estándar.

Ethernet

Elemento de menú	Descripción
Velocidad de red	Mostrar la velocidad de un adaptador de red activo.
IPv4 Activar DHCP Activado* Desactivado	Activar el Protocolo de configuración dinámica de host (DHCP). Nota: DHCP es un protocolo estándar que permite a un servidor distribuir de forma dinámica las direcciones IP y la información de configuración a los clientes.
IPv4 Configurar dirección IP estática Dirección IP Máscara de red Puerta de enlace	Establecer la dirección IP estática de la impresora.
IPv6 Activar IPv6 Activado* Desactivado	Activar IPv6 en la impresora.
IPv6 Activar DHCPv6 Desactivado* Activar	Activar DHCPv6 en la impresora.
IPv6 Configuración automática de dirección sin estado Activado* Desactivado	Configurar el adaptador de red para que acepte las entradas de configuración automática de direcciones IPv6 que proporciona un router.
IPv6 Dirección del DNS	Especificar la dirección del servidor DNS.
IPv6 Prefijo de la dirección 0-128 (64*)	Especificar el prefijo de la dirección.
IPv6 Todas las direcciones IPv6	Muestra todas las direcciones IPv6.

Nota: Un asterisco (*) al lado de un valor indica el valor predeterminado de fábrica.

Elemento de menú	Descripción
IPv6 Todas las direcciones del router IPv6	Mostrar todas las direcciones del router IPv6.
Dirección de red UAA LAA	Mostrar las direcciones de control de acceso al medio (MAC) de la impresora: Dirección administrada localmente (LAA) y dirección administrada universalmente (UAA). Nota: Puede cambiar la impresora LAA manualmente.
PCL SmartSwitch Activado* Desactivado	Establecer la impresora para que cambie automáticamente a la emulación PCL cuando un trabajo de impresión lo necesite, independientemente del lenguaje predeterminado de la impresora. Nota: Si PCL SmartSwitch está desactivado, la impresora no examina los datos entrantes y utiliza el idioma predeterminado de la impresora especificado en el menú Configuración.
PS SmartSwitch Activado* Desactivado	Establecer la impresora para que cambie automáticamente a la emulación PS cuando un trabajo de impresión lo necesite, independientemente del lenguaje predeterminado de la impresora. Nota: Si PS SmartSwitch está desactivado, la impresora no examina los datos entrantes y utiliza el idioma predeterminado de la impresora especificado en el menú Configuración.
PS binario Mac Automático* Activado Desactivado	Definir la impresora para que procese trabajos de impresión PostScript binario de Macintosh. Notas: <ul style="list-style-type: none"> • El valor Activado procesa trabajos de impresión PostScript binario sin formato. • El valor Desactivado filtra los trabajos de impresión mediante el protocolo estándar.
Ethernet con consumo eficiente de energía Automático* Activado Desactivado	Reducir el consumo de energía cuando la impresora no recibe datos de la red Ethernet.
Nota: Un asterisco (*) al lado de un valor indica el valor predeterminado de fábrica.	

TCP/IP

Nota: Este menú solo aparece para las impresoras de red o las impresoras conectadas a servidores de impresión.

Elemento de menú	Descripción
Definir nombre de host	Configurar el nombre de host TCP/IP actual.
Nombre de dominio	Establecer el nombre de dominio. Nota: Este elemento del menú solo aparece en el Embedded Web Server.
Nota: Un asterisco (*) al lado de un valor indica el valor predeterminado de fábrica.	

Elemento de menú	Descripción
Permitir que DHCP/BOOTP actualice el servidor NTP Activado* Desactivado	Permitir que los clientes DHCP y BOOTP actualicen los valores NTP de la impresora.
Nombre de configuración rápida	Especificar un nombre de servicio para la red de configuración Zero. Nota: Este elemento del menú solo aparece en el Embedded Web Server.
Activar IP automática Activada* Desactivada	Asignar una dirección IP automáticamente.
Dirección del DNS	Especificar la dirección del servidor de Sistema de nombres de dominio (DNS) actual.
DNS de seguridad	Especificar las direcciones de los servidores DNS secundarios.
DNS de seguridad 2	
DNS de seguridad 3	
Orden de búsqueda de dominio	Especificar una lista de nombres de dominio para localizar la impresora y los recursos que residen en diferentes dominios de la red. Nota: Este elemento del menú solo aparece en el Embedded Web Server.
Activar DDNS Desactivado* Activado	Actualizar la configuración DNS dinámica.
TTL de DDNS	Especificar la configuración DDNS actual.
TTL predeterminado	
Tiempo de actualización de DDNS	
Activar mDNS Activado* Desactivado	Actualizar la DNS configuración múltiple.
Dirección WINS	Especificar una dirección de servidor para Servicios de nombres Internet de Windows (WINS).
Activar BOOTP Desactivado* Activado	Permitir que BOOTP asigne una dirección IP de la impresora.
Lista de servidores restringida	Especificar una dirección IP para las conexiones TCP. Notas: <ul style="list-style-type: none"> • Este elemento del menú solo aparece en el Embedded Web Server. • Utilizar una coma para separar las direcciones IP. • Es posible agregar hasta 50 direcciones IP.
Nota: Un asterisco (*) al lado de un valor indica el valor predeterminado de fábrica.	

Elemento de menú	Descripción
Opciones de la lista de servidores restringida Bloquear todos los puertos* Bloquear sólo impresión Bloquear sólo impresión y HTTP	Especificar cómo las direcciones IP de la lista pueden acceder a la funcionalidad de la impresora. Nota: Este elemento del menú solo aparece en el Embedded Web Server.
MTU	Especificar un parámetro de unidad de transmisión máxima (MTU) para las conexiones TCP.
Raw Print Port 1-65535 (9100*)	Especificar un número de puerto no procesado para las impresoras conectadas a una red.
Velocidad máxima del tráfico de salida Desactivada* Activada	Habilitar la tasa de transferencia máxima de la impresora.
Activar TLSv1.0 Activado* Desactivado	Activar el protocolo TLSv1.0.
Activar TLSv1.1 Activado* Desactivado	Activar el protocolo TLSv1.1.
Lista de cifrado SSL	Especificar los algoritmos de cifrado que se utilizarán para las conexiones SSL o TLS.
Nota: Un asterisco (*) al lado de un valor indica el valor predeterminado de fábrica.	

SNMP

Nota: Este menú solo aparece para las impresoras de red o las impresoras conectadas a servidores de impresión.

Elemento de menú	Descripción
Versiones SNMP 1 y 2c Activada Desactivado Activado* Permitir juego SNMP Desactivado Activado* Activar PPM MIB Desactivado Activado* Comunidad SNMP	Configurar las versiones 1 y 2c del Protocolo de administración de red simple (SNMP) para instalar los controladores de impresión y aplicaciones.
Nota: Un asterisco (*) al lado de un valor indica el valor predeterminado de fábrica.	

Elemento de menú	Descripción
Versión 3 de SNMP Activada Desactivado Activado* Nombre de contexto Configurar Credenciales de lectura/escritura Nombre de usuario Contraseña de autenticación Contraseña de privacidad Configurar Credenciales de solo lectura Nombre de usuario Contraseña de autenticación Contraseña de privacidad Hash de autenticación MD5 SHA1* Nivel de autenticación mínimo Sin autenticación, sin privacidad Autenticación, sin privacidad Autenticación, privacidad* Algoritmo de privacidad DES AES-128*	Configurar la versión 3 de SNMP para instalar y actualizar la seguridad de la impresora.
Nota: Un asterisco (*) al lado de un valor indica el valor predeterminado de fábrica.	

IPSec

Nota: Este menú solo aparece para las impresoras de red o las impresoras conectadas a servidores de impresión.

Elemento de menú	Descripción
Activar IPSec Desactivado* Activado	Activar seguridad de protocolo de Internet (IPSec).
Configuración básica Predeterminado* Compatibilidad Seguro	Establecer la configuración básica de IPSec. Nota: Este elemento del menú solo aparece si la opción Activar IPSec está activada.
Propuesta del grupo DH (Diffie y Hellman) modp2048 (14)* modp3072 (15) modp4096 (16) modp6144 (17)	Establecer el cifrado de IPSec. Nota: Este elemento del menú solo aparece cuando la Configuración básica está configurada en Compatibilidad.
Nota: Un asterisco (*) al lado de un valor indica el valor predeterminado de fábrica.	

Elemento de menú	Descripción
Método de cifrado propuesto 3DES AES*	Especificar los métodos de cifrado y de autenticación para conectarse a una red segura. Nota: Estos elementos del menú solo aparecen cuando la Configuración básica está configurada en Compatibilidad.
Método de autenticación propuesto SHA1 SHA256* SHA512	
Vida útil de IKE SA (horas) 1 2 4 8 24*	Definir la cantidad de tiempo antes de que se genere una nueva clave de autenticación. Nota: Estos elementos del menú solo aparecen cuando la Configuración básica está configurada en Proteger.
Vida útil de IPSec SA (horas) 1 2 4 8* 24	
Certificado de dispositivo IPSec	Especificar un certificado IPSec. Nota: Este elemento del menú solo aparece si la opción Activar IPSec está activada.
Conexiones autenticadas de la clave precompartida Host [x] Dirección Clave	Configurar las conexiones autenticadas de la impresora. Nota: Estos elementos del menú solo aparecen si la opción Activar IPSec está activada.
Certificar conexiones autenticadas Host [x] Dirección[/subred] Dirección[/subred]	
Nota: Un asterisco (*) al lado de un valor indica el valor predeterminado de fábrica.	

802.1x

Nota: Este menú solo aparece para las impresoras de red o las impresoras conectadas a servidores de impresión.

Elemento de menú	Descripción
Activo Desactivado* Activado	Permitir a la impresora unir redes que requieren autenticación antes de otorgar el acceso.
Nota: Un asterisco (*) al lado de un valor indica el valor predeterminado de fábrica.	

Configuración LPD

Nota: Este menú solo aparece para las impresoras de red o las impresoras conectadas a servidores de impresión.

Elemento de menú	Descripción
Tiempo de espera LPD 0–65535 segundos (90*)	Establecer el valor de tiempo de espera para detener el servidor Line Printer Daemon (LPD) y que deje de esperar de forma indefinida los trabajos de impresión colgados o no válidos.
Página banner LPD Desactivado* Activado	Imprimir una página banner para todos los trabajos de impresión LPD. Nota: Una página banner es la primera página de un trabajo de impresión que se utiliza como un separador de trabajos de impresión y para identificar al creador de la solicitud del trabajo de impresión.
Última página LPD Desactivado* Activado	Imprimir una última página para todos los trabajos de impresión LPD. Nota: Una última página es la última página de un trabajo de impresión.
Conversión de retorno de carro LPD Desactivado* Activado	Permitir la conversión de retorno de carro. Nota: El retorno de carro es un mecanismo que controla la impresora para cambiar la posición del cursor a la primera posición en la misma línea.
Nota: Un asterisco (*) al lado de un valor indica el valor predeterminado de fábrica.	

Configuración HTTP/FTP

Elemento de menú	Descripción
Activar servidor HTTP Desactivado Activado*	Acceder al Embedded Web Server para controlar y gestionar la impresora.
Activar HTTPS Desactivado Activado*	Configurar los valores del protocolo de transferencia de hipertexto seguro (HTTPS).
Forzar conexiones HTTPS Activado Desactivado*	Forzar que la impresora utilice las conexiones HTTPS.
Activar FTP/TFTP Desactivado Activado*	Enviar archivos mediante FTP.
Dominios locales	Especificar los nombres de dominio para servidores HTTP y FTP. Nota: Este elemento del menú solo aparece en el Embedded Web Server.
Nota: Un asterisco (*) al lado de un valor indica el valor predeterminado de fábrica.	

Elemento de menú	Descripción
Dirección IP del proxy HTTP	Configurar los ajustes del servidor HTTP y FTP. Nota: Dirección IP del proxy HTTP y Dirección IP del proxy FTP solo aparecen en Embedded Web Server.
Dirección IP del proxy FTP	
Puerto de IP predeterminada HTTP 1-65535 (80*)	
Certificado de dispositivo HTTPS	
Puerto de IP predeterminada FTP 1-65535 (21*)	
Espera para solicitudes de HTTP/FTP 1-299 (30*)	Especificar la cantidad de tiempo que debe transcurrir antes de que la conexión al servidor se detenga.
Reintentos para solicitudes HTTP/FTP 1-299 (3*)	Establecer el número de intentos para conectarse al servidor HTTP/FTP.
Nota: Un asterisco (*) al lado de un valor indica el valor predeterminado de fábrica.	

USB

Elemento de menú	Descripción
PCL SmartSwitch Desactivado Activado*	Configurar la impresora para que cambie a la emulación PCL cuando un trabajo de impresión recibido a través de un puerto USB lo necesite, independientemente del idioma predeterminado de la impresora. Nota: Si PCL SmartSwitch está desactivado, la impresora no examina los datos entrantes y utiliza el idioma predeterminado de la impresora especificado en el menú Configuración.
PS SmartSwitch Desactivado Activado*	Configurar la impresora para que cambie a la emulación PS cuando un trabajo de impresión recibido a través de un puerto USB lo necesite, independientemente del idioma predeterminado de la impresora. Nota: Si PS SmartSwitch está desactivado, la impresora no examina los datos entrantes y utiliza el idioma predeterminado de la impresora especificado en el menú Configuración.
PS binario Mac Activado Automático* Desactivado	Definir la impresora para que procese trabajos de impresión PostScript binario de Macintosh. Notas: <ul style="list-style-type: none"> • Cuando está en modo Activado, la impresora procesa trabajos de impresión PostScript binario sin formato de los equipos que utilizan el sistema operativo Macintosh. • Cuando se encuentra en modo Automático, la impresora procesa los trabajos de impresión de los equipos que utilizan sistemas operativos Windows o Macintosh. • Cuando está Desactivado, la impresora filtra los trabajos de impresión PostScript que utilizan el protocolo estándar.
Activar puerto USB Desactivar Activar*	Activar el puerto USB estándar.
Nota: Un asterisco (*) al lado de un valor indica el valor predeterminado de fábrica.	

Restringir acceso a la red externa

Elemento de menú	Descripción
Restringir acceso a la red externa Desactivado* Activado	Restringir el acceso a sitios de red.
Dirección de red externa	Especifique las direcciones de red con acceso restringido.
Dirección de correo electrónico para la notificación	Especifique una dirección de correo electrónico para enviar una notificación de los eventos registrados.
Frecuencia de ping 1-300 (10*)	Especifique el intervalo de consulta de red en segundos.
Asunto	Especifique el asunto y el mensaje del correo electrónico de notificación.
Mensaje	
Nota: Un asterisco (*) al lado de un valor indica el valor predeterminado de fábrica.	

Wi-Fi Direct

Nota: Este menú solo aparece cuando hay una red Wi-Fi directa como red activa.

Elemento de menú	Descripción
SSID	Especifica el identificador de conjunto de servicios (SSID) de la red Wi-Fi.
Número de canal preferido 1-11 (6*) Automático	Establece el canal preferido de la red Wi-Fi.
Configurar PSK	Establece la clave precompartida (PSK) para autenticar y validar a los usuarios en una conexión Wi-Fi.
Mostrar PSK en la página de configuración Desactivado Activado*	Muestra la PSK en la página de configuración de red.
Dirección IP del propietario del grupo	Especifica la dirección IP del propietario del grupo.
Aceptar automáticamente las solicitudes del botón de pulsación Desactivado* Activar	Acepta automáticamente las solicitudes de conexión a la red. Nota: La aceptación automática de clientes no es segura.
Nota: Un asterisco (*) al lado de un valor indica el valor predeterminado de fábrica.	

Seguridad

Registro de auditoría de seguridad

Elemento de menú	Descripción
Permitir auditoría Desactivado* Activado	Registrar los eventos en el registro de auditoría seguro y el syslog remoto.
Permitir registro del sistema remoto Desactivado* Activado	Enviar los registros de auditoría a un servidor remoto.
Servidor syslog remoto	Especificar el servidor syslog remoto.
Puerto syslog remoto 1-65535 (514*)	Especificar el puerto syslog remoto.
Método syslog remoto UDP normal * Stunnel	Especificar un método syslog para transmitir eventos registrados en un servidor remoto.
Utilidad de registro del sistema remoto 0 - mensajes de kernel 1 - mensajes de nivel de usuario 2 - sistema de correo 3 - daemons de sistema 4 - mensajes de seguridad/autorización* 5 - mensajes generados internamente por syslogd 6 - subsistema de impresora de línea 7 - subsistema de noticias de red 8 - subsistema UUCP 9 - daemon de reloj 10 - mensajes de seguridad/autenticación 11 - daemon de FTP 12 - subsistema NTP 13 - registro auditoría 14 - alerta de registro 15 - daemon de reloj 16 - uso local 0 (local0) 17 - uso local 1 (local1) 18 - uso local 2 (local2) 19 - uso local 3 (local3) 20 - uso local 4 (local4) 21 - uso local 5 (local5) 22 - uso local 6 (local6) 23 - uso local 7 (local7)	Especificar el código de instalación que usa la impresora para enviar eventos de registro a un servidor remoto.
Nota: Un asterisco (*) al lado de un valor indica el valor predeterminado de fábrica.	

Elemento de menú	Descripción
Gravedad de los eventos que se van a registrar 0 - Emergencia 1 - Alerta 2 - Crítico 3 - Error 4 - Advertencia* 5 - Aviso 6 - Informativo 7 - Depurar	Especificar el límite del nivel de prioridad para los mensajes de registro y los eventos.
Eventos no registrados en Syslog remoto Desactivado* Activado	Enviar todos los eventos, independientemente del nivel de gravedad, al servidor remoto.
Dirección de correo electrónico del administrador	Enviar notificación por correo electrónico de los eventos registrados al administrador.
Correo electrónico de alerta de registro borrado Desactivado* Activado	Enviar notificación por correo electrónico al administrador cuando una entrada de registro se haya eliminado.
Correo electrónico de alerta de registro actualizado Desactivado* Activado	Enviar notificación por correo electrónico al administrador cuando el registro se llene y empiece a sobrescribir las entradas antiguas.
Registro completo Sobrescribir las entradas antiguas* Enviar registro por correo electrónico y borrar entradas	Resolver problemas de almacenamiento de registros cuando el registro llene la memoria asignada.
Correo electrónico de alerta de % lleno Desactivado* Activado	Enviar notificación por correo electrónico al administrador cuando el registro llene la memoria asignada.
Nivel de alerta de % lleno 1-99 (90*)	
Correo electrónico de alerta de registro exportado Desactivado* Activado	Enviar notificación por correo electrónico al administrador cuando un registro se haya exportado.
Correo electrónico de alerta de valores de registro cambiados Desactivado* Activado	Enviar notificación por correo electrónico al administrador cuando se haya configurado Activar auditoría.
Finales de línea de registro LF (\n)* CR (\r) CRLF (\r\n)	Especificar la forma en la que el archivo de registro termina el final de cada línea.
Firmar digitalmente exportaciones Desactivado* Activado	Agregar una firma digital a cada archivo de registro exportado.
Borrar registro	Eliminar todos los registros de auditoría.
Nota: Un asterisco (*) al lado de un valor indica el valor predeterminado de fábrica.	

Restricciones de conexión

Elemento de menú	Descripción
Intentos fallidos de conexión 1-10 (3*)	Especificar el número de intentos de conexión fallidos antes de que se bloqueen los usuarios.
Límite de tiempo de intentos fallidos 1-60 minutos (5*)	Especificar el intervalo de tiempo entre los intentos de conexión fallidos antes de que se bloqueen los usuarios.
Tiempo de bloqueo 1-60 minutos (5*)	Especificar la duración del bloqueo.
Tiempo de espera de inicio de sesión web 1-120 minutos (10*)	Especificar el tiempo de retraso para un acceso remoto antes de que el usuario se desconecte automáticamente.
Nota: Un asterisco (*) al lado de un valor indica el valor predeterminado de fábrica.	

Configuración de impresión confidencial

Elemento de menú	Descripción
PIN incorrecto máximo 2-10 (0*)	Establecer el número de veces que se puede introducir un PIN no válido. Notas: <ul style="list-style-type: none"> El valor cero desactiva este ajuste. Cuando se alcanza el límite, los trabajos de impresión correspondientes a ese nombre de usuario y a ese PIN se eliminan.
Caducidad de trabajo confidencial Desactivado* 1 hora 4 horas 24 horas 1 semana	Establecer una caducidad para los trabajos de impresión confidenciales. Notas: <ul style="list-style-type: none"> Si este elemento del menú se ha modificado mientras los trabajos de impresión confidenciales se encuentran en la memoria de la impresora, la caducidad de los trabajos de impresión no cambia al nuevo valor predeterminado. Si la impresora está apagada, todos los trabajos confidenciales que se encuentran en la memoria de la impresora se eliminarán.
Caducidad de los trabajos de repetición Desactivado* 1 hora 4 horas 24 horas 1 semana	Establecer una caducidad para un trabajo de impresión que desea repetir.
Caducidad de los trabajos de comprobación Desactivado* 1 hora 4 horas 24 horas 1 semana	Establecer una caducidad para que la impresora imprima una copia para que el usuario examine su calidad antes de imprimir las copias restantes.
Nota: Un asterisco (*) al lado de un valor indica el valor predeterminado de fábrica.	

Elemento de menú	Descripción
Caducidad de los trabajos de reserva Desactivado* 1 hora 4 horas 24 horas 1 semana	Establecer una caducidad para que la impresora almacene los trabajos de impresión que se van a imprimir con posterioridad.
Mantener todos los trabajos en reserva Desactivado* Activado	Configurar la impresora para mantener todos los trabajos de impresión en espera.
Conservar documentos duplicados Desactivado* Activado	Permitir el almacenamiento de documentos con el mismo nombre de archivo.
Nota: Un asterisco (*) al lado de un valor indica el valor predeterminado de fábrica.	

Borrar archivos de datos temporales

Elemento de menú	Descripción
Almacenado en memoria integrada Desactivado* Activado	Eliminar todos los archivos almacenados en la memoria de la impresora.
Nota: Un asterisco (*) al lado de un valor indica el valor predeterminado de fábrica.	

Soluciones - Configuración LDAP

Elemento de menú	Descripción
Seguir referencias LDAP Desactivado* Activado	Buscar diferentes servidores en el dominio para el usuario con sesión iniciada.
Verificación de certificado LDAP Sí No*	Activar verificación de certificados LDAP.

Varios

Elemento de menú	Descripción
Permisos de impresión Desactivado* Activar	Permitir imprimir al usuario.
Nota: Un asterisco (*) al lado de un valor indica el valor predeterminado de fábrica.	

Elemento de menú	Descripción
Puente de restablecimiento de seguridad Activar acceso de "invitado"* Sin efecto	Especificar el acceso del usuario a la impresora. Notas: <ul style="list-style-type: none"> • El puente está situado junto a un icono de bloqueo en la placa del controlador. • Activar acceso de "invitado" ofrece acceso a cualquier persona a todos los aspectos de la impresora. • Sin efecto puede deshabilitar el acceso a la impresora cuando no esté disponible la información de seguridad necesaria.
Longitud mínima de la contraseña 0-32	Especifique la longitud de la contraseña.
Nota: Un asterisco (*) al lado de un valor indica el valor predeterminado de fábrica.	

Informes

Página de valores de menú

Elemento de menú	Descripción
Página de valores de menú	Imprimir un informe que contenga los menús de la impresora.

Dispositivo

Elemento de menú	Descripción
Información del dispositivo	Imprimir un informe que contenga información sobre la impresora.
Estadísticas dispositivo	Imprimir un informe sobre uso de la impresora y el estado de los suministros.
Lista Perfiles	Imprimir una lista de perfiles almacenados en la impresora.
Informe de activos	Imprimir un informe que contenga el número de serie y el modelo de la impresora.

Imprimir

Elemento de menú	Descripción
Imprimir fuentes Fuentes PCL Fuentes PostScript	Imprimir muestras e información sobre las fuentes disponibles en cada idioma de la impresora.

Red

Elemento de menú	Descripción
Página de configuración de la red	Imprimir una página que muestre la red configurada y los valores inalámbricos en la impresora. Nota: Esta opción del menú solo aparece para las impresoras en red o las impresoras conectadas a servidores de impresión.

Elemento de menú	Descripción
Cientes conectados por Wi-Fi Direct	Imprimir una página que muestra la lista de dispositivos que estén conectados a la impresora mediante Wi-Fi Direct. Nota: Este elemento del menú solo aparece si la opción Activar Wi-Fi Direct está activada.

Ayuda

Elemento de menú	Descripción
Imprimir todas las guías	Imprime todas las guías.
Guía de conexión	Proporciona información sobre la conexión local (USB) o a una red de la impresora.
Guía de información	Proporciona información sobre la impresora
Guía de papel	Proporciona información sobre la carga de papel y el papel especial
Guía de calidad mono	Proporciona información sobre la solución de problemas relacionados con los valores de calidad de impresión monocromo
Guía desplazamientos	Proporciona información acerca del traslado, ubicación o envío de la impresora
Guía de calidad de impresión	Proporciona información sobre la solución de problemas de calidad de impresión.
Guía de consumibles	Proporciona información acerca de la solicitud de consumibles

Solución de problemas

Solución de problemas

Elemento de menú	Descripción
Páginas de prueba de calidad de impresión	Imprima páginas de muestra para identificar y corregir defectos en la calidad de impresión.

Impresión de la Página de valores del menú

1 En el panel de control, navegue hasta:

Valores >  > Informes > 

2 Seleccione **Página valores de menú** y, a continuación, pulse .

Asegurar la impresora

Localización de la ranura de seguridad

La impresora está equipada con una función de bloqueo de seguridad. Conecte un bloqueo de seguridad compatible con la mayoría de portátiles en la ubicación que se muestra para asegurar la impresora en su sitio.



Borrado de memoria de la impresora

Para borrar memoria volátil o datos en búfer, apague la impresora.

Para borrar memoria no volátil o valores individuales, valores de red y dispositivo, valores de seguridad y soluciones integradas, haga lo siguiente:

1 En el panel de control, navegue hasta:

Valores > **OK** > **Dispositivo** > **OK** > **Mantenimiento** > **OK** > **Borrar fuera de servicio** > **OK** > **Limpiar toda la información de la memoria no volátil** > **OK** > **Sí** > **OK**

2 Seleccione **Ejecutar configuración inicial** o **Dejar la impresora desconectada** y, a continuación, pulse

OK.

Restauración de los valores predeterminados de fábrica

1 En el panel de control, navegue hasta:

Valores > **OK** > Dispositivo > **OK** > Restaurar los valores predeterminados de fábrica > **OK** > Restaurar todos los valores > **OK**

2 Seleccione **Sí** y, a continuación, pulse **OK**.

Declaración de volatilidad

Su impresora contiene varios tipos de memoria capaces de almacenar configuración de red y dispositivos, así como datos de usuario.

Tipo de memoria	Descripción
Memoria volátil	Su impresora utiliza la <i>memoria de acceso aleatorio</i> (RAM) para almacenar temporalmente los datos de usuario durante los trabajos sencillos de impresión.
Memoria no volátil	Su impresora utiliza dos tipos de memoria no volátil: EEPROM y NAND (memoria flash). Ambos tipos se usan para almacenar información sobre el sistema operativo, valores de dispositivos y de la red.

Borre el contenido de cualquier memoria de impresora instalada si se dan las siguientes circunstancias:

- La impresora no está disponible.
- Se va a trasladar la impresora a un departamento o ubicación diferente.
- La impresora va a ser reparada por una persona ajena a la organización.
- Se va a retirar la impresora de las instalaciones para repararla.
- La impresora se vende a otra empresa.





Mantenimiento de la impresora

Advertencia: Posibles daños: Si no se consigue mantener un rendimiento de impresora óptimo o no se sustituyen las piezas y los consumibles, es posible que la impresora sufra daños.

Conexión en red

Conexión de la impresora a una red Wi-Fi

Asegúrese de que Adaptador activo está configurado en Automático. En el panel de control, navegue hasta

Valores >  > Red/Puertos >  > Descripción general de la red >  > Adaptador activo >  > Automático > 

1 En el panel de control, navegue hasta:

Valores >  > Red/puertos >  > Inalámbrico >  > Configurar en panel de impresora >  > Seleccionar red > 

2 Seleccione una red Wi-Fi e introduzca la contraseña de la red.

Nota: En los modelos de impresora compatibles con redes Wi-Fi, aparecerá una solicitud de configuración de la red Wi-Fi durante la configuración inicial.

Conexión de la impresora en una red inalámbrica mediante Wi-Fi Protected Setup (WPS).

Antes de empezar, asegúrese de que:

- El punto de acceso (router inalámbrico) es compatible con WPS o cuenta con la certificación. Para obtener más información, consulte la documentación suministrada con su punto de acceso.
- Se ha instalado un adaptador de red inalámbrico en la impresora. Para obtener más información, consulte las instrucciones que se suministra con el adaptador.
- Asegúrese de que Adaptador activo está configurado en Automático. En el panel de control, navegue hasta:

Valores >  > Red/puertos >  > Descripción general de red >  > Adaptador activo >  > Automático > 

Uso del método de botones de comando

1 En el panel de control, navegue hasta:

Valores >  > Red/puertos >  > Inalámbrico >  > Wi-Fi Protected Setup >  > Iniciar método de botones de pulsación > 

2 Siga las instrucciones que aparecen en pantalla.

Uso del método de Número de identificación personal (PIN)

1 En el panel de control, navegue hasta:

Valores >  > Red/puertos >  > Inalámbrico >  > Wi-Fi Protected Setup >  > Iniciar método PIN > 

2 Copie el PIN de WPS de ocho dígitos.

3 Abra un explorador web y, a continuación, escriba la dirección IP de su punto de acceso en el campo de la dirección.

Notas:

- Para saber cuál es la dirección IP, consulte la documentación incluida con su punto de acceso.
- Si está utilizando un servidor proxy, desactívelo temporalmente para cargar correctamente la página web.

4 Acceda a los valores WPS. Para obtener más información, consulte la documentación suministrada con su punto de acceso.

5 Introduzca el PIN de ocho dígitos y guarde los cambios.

Conexión de un dispositivo móvil a la impresora

Antes de conectar el dispositivo móvil, asegúrese de hacer lo siguiente:

- Active Wi-Fi Direct en la impresora. En el panel de control, navegue hasta:

Valores >  > Red/puertos >  > Inalámbrico >  > Activar Wi-Fi Direct >  > Activado > 

- Consulte el SSID de Wi-Fi Direct. En el panel de control, navegue hasta:

Valores >  > Red/puertos >  > Wi-Fi Direct >  > SSID > 

- Revise la clave previamente compartida (PSK). En el panel de control, navegue hasta:

Valores >  > Red/puertos >  > Wi-Fi Direct >  > Configurar PSK > 

Conexión con Wi-Fi Direct

- 1 En el dispositivo móvil, vaya al menú de ajustes.
- 2 Active la conexión Wi-Fi y, a continuación, toque **Wi-Fi Direct**.
- 3 Seleccione el SSID de la impresora.
- 4 Confirme la conexión en el panel de control de la impresora.

Conexión con la red Wi-Fi

- 1 En el dispositivo móvil, vaya al menú de ajustes.
- 2 Toque **Wi-Fi** y, a continuación, seleccione el SSID de la impresora.



Nota: La cadena "DIRECT-xy" (donde "xy" son dos caracteres aleatorios) se añade antes del SSID.

- 3 Introduzca la clave previamente compartida.

Nota: La clave previamente compartida es la contraseña.

Desactivación de la red Wi-Fi

1 En el panel de control de la impresora, navegue hasta:

Valores >  > Red/puertos >  > Descripción general de la red >  > Adaptador activo >  > Red estándar > 

2 Siga las instrucciones que aparecen en pantalla.

Limpieza de la impresora

 **PRECAUCIÓN: PELIGRO DE DESCARGAS ELÉCTRICAS:** Para evitar el riesgo de descarga eléctrica al limpiar el exterior de la impresora, desconecte el cable de alimentación de la toma eléctrica y desconecte todos los cables de la impresora antes de realizar la operación.

Notas:

- Realice esta tarea una vez transcurridos varios de meses.
- Cualquier daño de la impresora ocasionado por su manipulación inadecuada queda fuera de la cobertura de garantía de la impresora.

1 Apague la impresora y, a continuación, desconecte el cable de alimentación de la toma de tierra.

2 Elimine el papel de la bandeja estándar y del alimentador multiuso.

3 Retire el polvo, las pelusas y los trozos de papel que se encuentren alrededor de la impresora con un cepillo suave o una aspiradora.

4 Limpie la parte exterior de la impresora con un paño húmedo paño suave y sin pelusa.

Notas:

- No utilice productos de limpieza para el hogar ni detergentes, ya que podrían dañar el acabado de la impresora.
- Asegúrese de que todas las partes de la impresora estén secas después de la limpieza.

5 Conecte el cable de alimentación a la toma eléctrica y, a continuación, encienda la impresora.

 **PRECAUCIÓN: POSIBLES DAÑOS PERSONALES:** Para evitar el riesgo de incendio o descarga eléctrica, conecte el cable de alimentación a una toma de corriente debidamente conectada a tierra con la potencia adecuada que se encuentre cerca del dispositivo y resulte fácilmente accesible.

Solicitud de consumibles y piezas

Para solicitar piezas y suministros, póngase en contacto con el establecimiento en el que adquirió la impresora.

Nota: las estimaciones de duración de todos los suministros de la impresora se realizan en base a la impresión en papel normal de tamaño Carta o A4.

Comprobación del estado de suministros y piezas

1 En el panel de control, navegue hasta:

Valores > **OK** > **Informes** > **OK** > **Dispositivo** > **OK** > **Estadísticas del dispositivo** > **OK**

2 Compruebe el estado de las piezas y los suministros en la sección Información de suministro de las páginas impresas.

Solicitud de un cartucho de tóner

Notas:

- El rendimiento estimado del cartucho se basa en el estándar ISO/IEC 19752.
- Una cobertura de impresión extremadamente baja durante períodos prolongados puede afectar negativamente al rendimiento real.

Si desea pedir un cartucho de tóner, póngase en contacto con el establecimiento donde adquirió la impresora.

Solicitud de unidades de imagen

Para solicitar una unidad de imagen, póngase en contacto con el lugar en el que adquirió la impresora.

Solicitud de un kit de mantenimiento

Para realizar el pedido de un kit de mantenimiento, póngase en contacto con el establecimiento donde adquirió la impresora.

Configuración de notificaciones de suministros

1 Abra un explorador web y, a continuación, escriba la dirección IP de la impresora en el campo de la dirección.

Notas:

- Verá la dirección IP de la impresora en la pantalla de inicio de la impresora. La dirección IP aparece como cuatro grupos de números separados por puntos, como 123.123.123.123.
- Si está utilizando un servidor proxy, desactívelo temporalmente para cargar correctamente la página web.

2 Haga clic en **Valores** > **Dispositivo** > **Notificaciones**.

3 Desde el menú Suministros, haga clic en **Notificaciones de consumible personalizado**.

- 4 Seleccione una notificación para cada suministro.
- 5 Aplique los cambios.

Sustitución de suministros y piezas

Sustitución del cartucho de tóner

- 1 Abra la puerta A.

Advertencia: Posibles daños: Para evitar daños por descargas electrostáticas, toque cualquier elemento metálico expuesto de la impresora antes de tocar las zonas internas de la impresora o acceder a ellas.

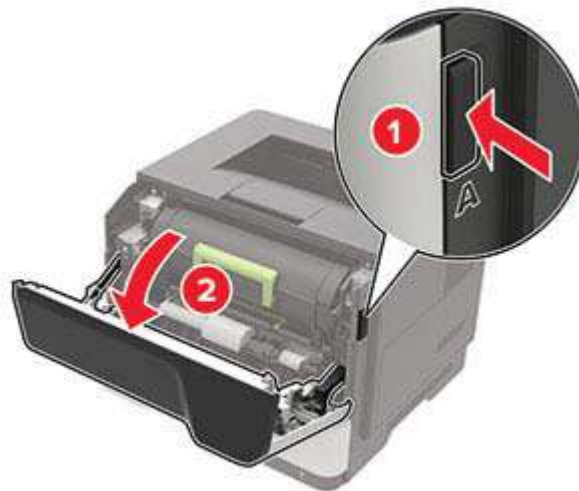

- 2 Extraiga el cartucho de tóner usado.



- 3 Desembale el nuevo cartucho de tóner y agítelo tres veces para redistribuir el tóner.



- 4 Inserte el cartucho de tóner nuevo.

Nota: Utilice como guía las flechas del interior de la impresora.



- 5 Cierre la puerta A.

Sustitución de la unidad de imagen

- 1 Abra la puerta A.

Advertencia: Posibles daños: Para evitar daños por descargas electrostáticas, toque cualquier elemento metálico expuesto de la impresora antes de tocar las zonas internas de la impresora o acceder a ellas.

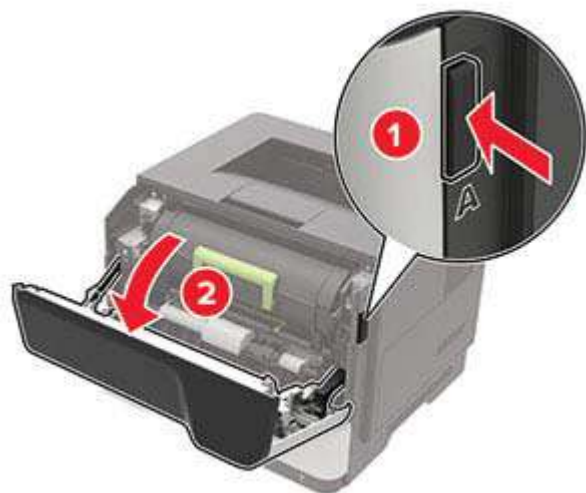

2 Extraiga el cartucho de tóner.



3 Extraiga la unidad de imagen usada.



- 4 Desembale la nueva unidad de imagen y agítela tres veces para redistribuir el tóner.



Advertencia: Posibles daños: No exponga la unidad de imagen a la luz directa durante más de diez minutos. Una larga exposición a la luz puede ocasionar problemas de calidad de impresión.

Advertencia: Posibles daños: No toque el tambor de fotoconductor. Si lo hace, puede afectar a la calidad de los futuros trabajos de impresión.



- 5 Introduzca la nueva unidad de imagen.

Nota: Utilice como guía las flechas del interior de la impresora.

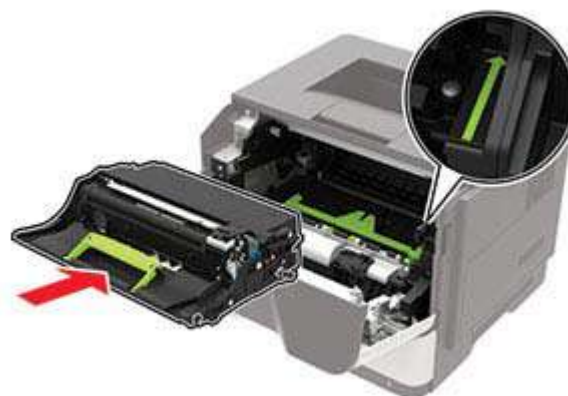

- 6 Introduzca el cartucho de tóner.

Nota: Utilice como guía las flechas del interior de la impresora.

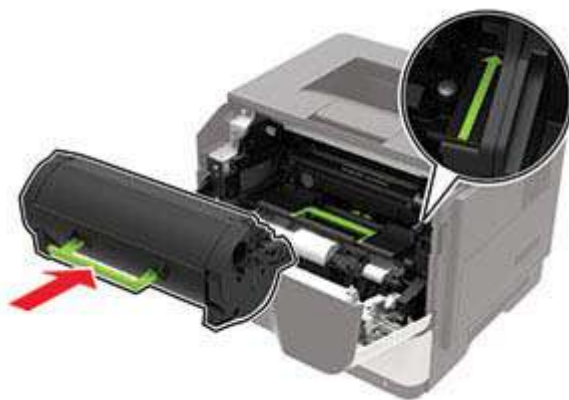

7 Cierre la puerta A.

Sustitución de las gomas de los rodillos

- 1 Apague la impresora.
- 2 Desconecte el cable de alimentación de la toma eléctrica y, a continuación, de la impresora.
- 3 Extraiga la bandeja.

Advertencia: Posibles daños: Para evitar daños por descargas electrostáticas, toque cualquier elemento metálico expuesto de la impresora antes de tocar las zonas internas de la impresora o acceder a ellas.



4 Extraiga las gomas de los rodillos usadas una tras otra.

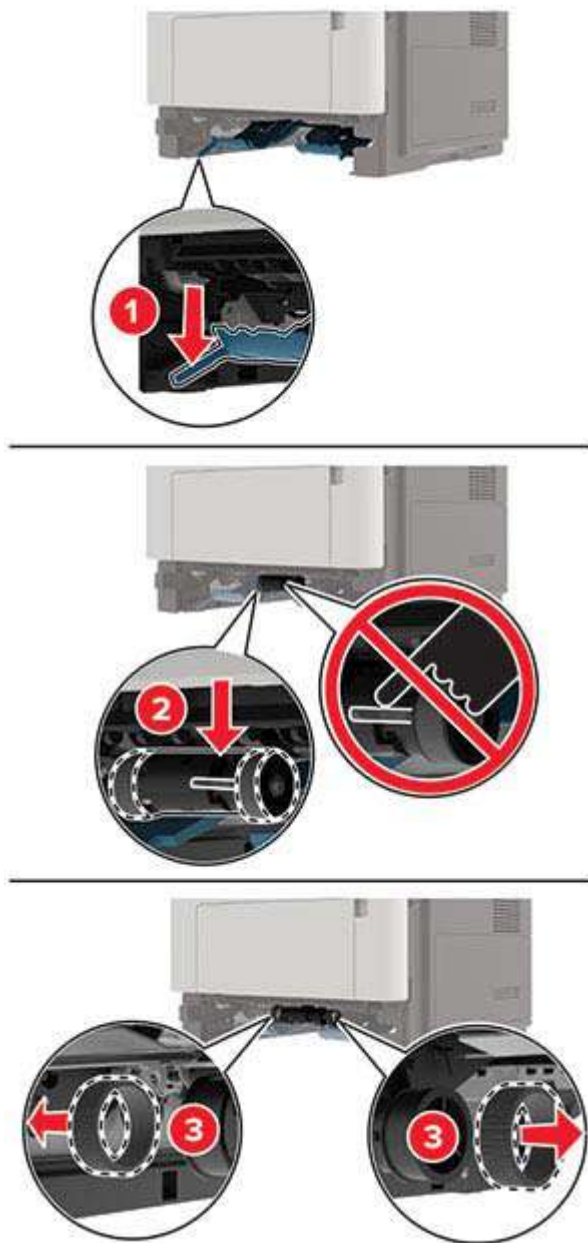

5 Desembale las nuevas gomas de los rodillos.

- 6 Introduzca las nuevas gomas de los rodillos.

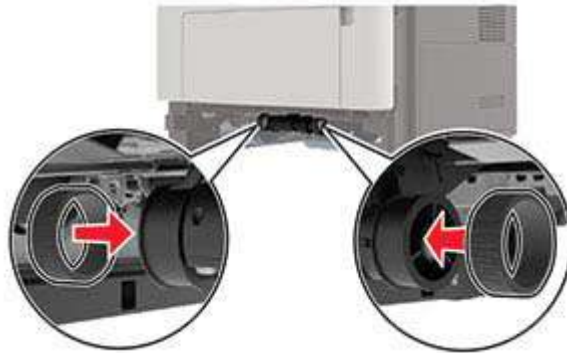

- 7 Introduzca la bandeja.
 8 Conecte el cable de alimentación a la impresora y, a continuación, a un enchufe.

⚠ PRECAUCIÓN: POSIBLES DAÑOS PERSONALES: Para evitar el riesgo de incendio o descarga eléctrica, conecte el cable de alimentación a una toma de corriente debidamente conectada a tierra con la potencia adecuada que se encuentre cerca del dispositivo y resulte fácilmente accesible.

- 9 Encienda la impresora.

Sustitución del conjunto de rodillo de carga de papel

- 1 Apague la impresora.
 2 Desconecte el cable de alimentación de la toma eléctrica y, a continuación, de la impresora.
 3 Retire la bandeja opcional.

⚠ PRECAUCIÓN: POSIBLES DAÑOS PERSONALES: si el peso de la impresora es superior a 20 kg (44 lb), pueden ser necesarias dos o más personas para levantarla de forma segura.



4 Extraiga la bandeja y, a continuación, dé la vuelta a la base de la bandeja.

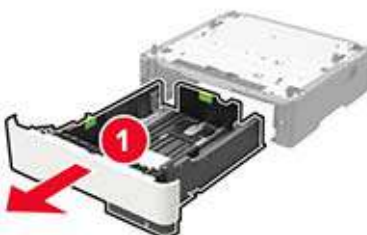

5 Extraiga el conjunto del rodillo de carga de papel usado.

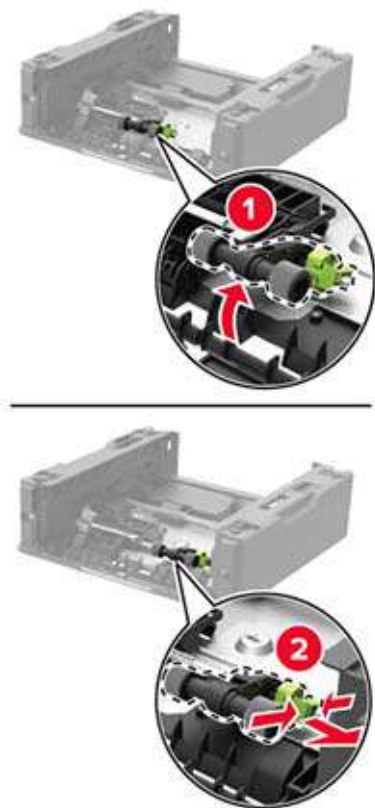

6 Desembale el nuevo conjunto del rodillo de carga de papel.

7 Inserte el nuevo conjunto del rodillo de carga de papel.



8 Dé la vuelta a la base de la bandeja y, a continuación, inserte la bandeja.

- 9 Alinee la impresora con la bandeja opcional y, a continuación, baje la impresora hasta que *encaje* en su sitio.

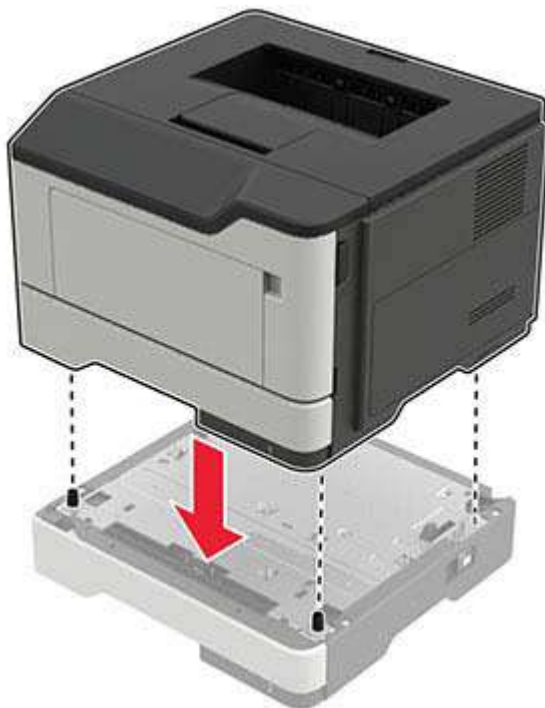

- 10 Conecte el cable de alimentación a la impresora y, a continuación, a un enchufe.

⚠ PRECAUCIÓN: POSIBLES DAÑOS PERSONALES: Para evitar el riesgo de incendio o descarga eléctrica, conecte el cable de alimentación a una toma de corriente debidamente conectada a tierra con la potencia adecuada que se encuentre cerca del dispositivo y resulte fácilmente accesible.

- 11 Encienda la impresora.

Traslado de la impresora

Desplazamiento de la impresora a otra ubicación

⚠ PRECAUCIÓN: POSIBLES DAÑOS PERSONALES: si el peso de la impresora es superior a 20 kg (44 lb), pueden ser necesarias dos o más personas para levantarla de forma segura.

⚠ PRECAUCIÓN: POSIBLES DAÑOS PERSONALES: Para evitar el riesgo de incendio o descarga eléctrica, utilice exclusivamente el cable de alimentación que se suministra junto con este producto o el repuesto autorizado por el fabricante.

⚠ PRECAUCIÓN: POSIBLES DAÑOS PERSONALES: Al mover la impresora, siga estas instrucciones para evitar daños personales o en la impresora:

- Asegúrese de que todas las puertas y bandejas están cerradas.
- Apague la impresora y, a continuación, desconecte el cable de alimentación de la toma de tierra.
- Desconecte todos los cables de la impresora.

- Si la impresora cuenta con bandejas opcionales de pie independientes u opciones de salida conectadas a ella, desconéctelas antes de mover la impresora.
- Si la impresora tiene una base de ruedas, llévela con cuidado hasta la nueva ubicación. Preste atención a la hora de atravesar umbrales y saltos en los suelos.
- Si, en lugar de una base con ruedas, la impresora se apoya sobre bandejas opcionales o cuenta con opciones de salida, retire las opciones de salida y levante la impresora de las bandejas. No intente levantar la impresora y alguna de las demás opciones al mismo tiempo.
- Utilice siempre las agarraderas de la impresora para levantarla.
- Si se utiliza un carro para desplazar la impresora, éste debe tener una superficie que pueda abarcar toda el área de la impresora.
- Si se utiliza un carro para desplazar la impresora, éste debe tener una superficie que pueda abarcar todas las dimensiones del área de la impresora.
- Mantenga la impresora en posición vertical.
- Se deben evitar los movimientos bruscos.
- No ponga los dedos bajo la impresora cuando la coloque.
- Asegúrese de que la impresora está rodeada de una zona despejada.

Nota: cualquier daño de la impresora ocasionado por su desplazamiento inadecuado queda fuera de la cobertura de garantía de la impresora.

Envío de la impresora





Al enviar la impresora, utilice el embalaje original o póngase en contacto con el establecimiento donde adquirió la impresora.

Ahorro de energía y papel

Configuración de los valores del modo de ahorro de energía

modo de suspensión





1 En el panel de control, navegue hasta:

Valores >  > Dispositivo >  > Gestión de energía >  > Tiempos de espera >  > Modo de suspensión > 

2 Introduzca la cantidad de tiempo que desea que la impresora espere hasta entrar en modo de suspensión.

modo hibernar

1 En el panel de control, navegue hasta:

Valores >  > Dispositivo >  > Gestión de energía >  > Tiempos de espera >  > Tiempo de espera de hibernación > 

2 Seleccione el período de tiempo que espera la impresora antes de pasar a modo de hibernación.

Notas:

- Asegúrese de reactivar la impresora cuando está en modo de hibernación antes de enviar un trabajo de impresión.
- Para reactivar la impresora cuando está en el modo de hibernación, pulse el botón de encendido.
- Embedded Web Server se desactiva cuando la impresora está en modo Hibernar.

Ahorro de suministros

- Imprimir en ambas caras del papel.

Nota: La impresión a dos caras es el valor predeterminado del controlador de impresión.

- Imprimir varias páginas en una sola hoja de papel.
- La función de vista previa se puede utilizar para ver el aspecto del documento antes de que se imprima.
- Para mayor precisión, imprima una sola copia del documento para comprobar el contenido y el formato.

Eliminación de atascos

Cómo evitar atascos

Cargue el papel correctamente

- Asegúrese de que el papel esté bien colocado en la bandeja.

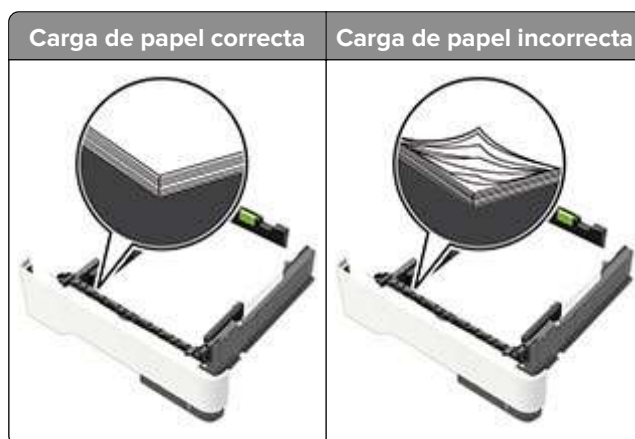

- No cargue ni extraiga las bandejas mientras se esté imprimiendo.
- No cargue demasiado papel. Asegúrese de que la altura de la pila no exceda el indicador de capacidad máxima de papel.
- No deslice el papel en la bandeja. Cárguelo tal como se muestra en la ilustración.

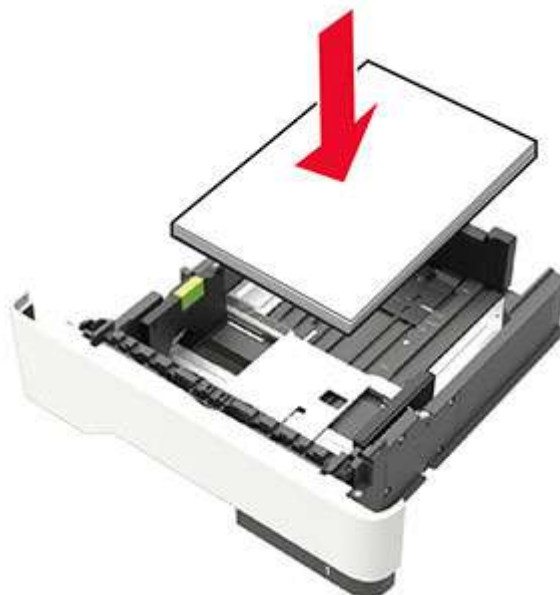

- Asegúrese de que las guías del papel estén colocadas correctamente y no estén demasiado ajustadas al papel ni a los sobres.
- Introduzca la bandeja con firmeza en la impresora después de cargar el papel.

Utilice papel recomendado

- Utilice sólo el papel o el material de impresión especial recomendado.
- No cargue papel arrugado, doblado, húmedo ni curvado.
- Flexione, airee y alise los bordes del papel antes de cargarlo.



- No utilice papel cortado ni recortado manualmente.
- No mezcle tamaños, pesos o tipos de papel en la misma bandeja.
- Asegúrese de que se definan el tamaño y el tipo de papel correctos en el equipo o en el panel de control de la impresora.
- Guarde el papel teniendo en cuenta las recomendaciones del fabricante.

Identificación de la ubicación del atasco

Notas:

- Cuando el Asistente de atascos está Activado, la impresora expulsa automáticamente páginas en blanco o con impresiones parciales después de eliminar la página atascada. Compruebe si hay páginas en blanco en la salida impresa.
- Cuando Recuperación de atasco está fijado en Activado o Automático, la impresora vuelve a imprimir las páginas atascadas.

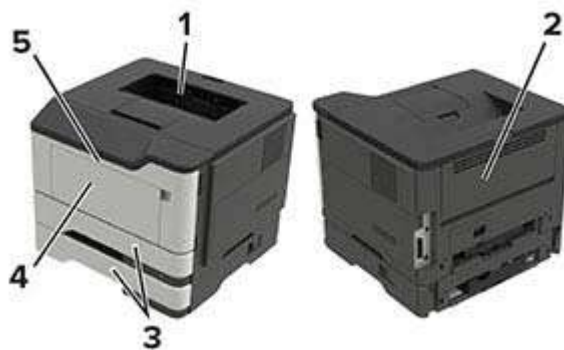

	Ubicación del atasco
1	Bandeja estándar
2	Puerta posterior
3	Bandeja [x]
4	Alimentador multiuso
5	Puerta A

Atasco de papel en la puerta A

- 1 Extraiga la bandeja.



- 2 Abra la puerta A.

Advertencia: Posibles daños: Para evitar daños por descargas electrostáticas, toque cualquier elemento metálico expuesto de la impresora antes de tocar las zonas internas de la impresora o acceder a ellas.

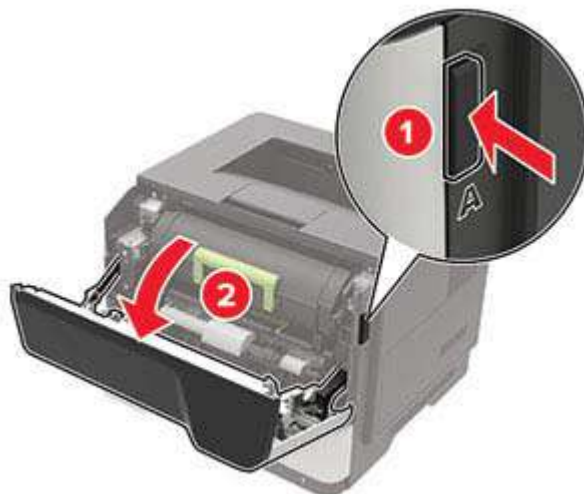

3 Extraiga el cartucho de tóner.



4 Extraiga la unidad de imagen.



Advertencia: Posibles daños: No exponga la unidad de imagen a la luz directa durante más de diez minutos. Una larga exposición a la luz puede ocasionar problemas de calidad de impresión.

Advertencia: Posibles daños: No toque el tambor de fotoconductor. Si lo hace, puede afectar a la calidad de los futuros trabajos de impresión.



5 Retire el papel atascado.

 **PRECAUCIÓN: SUPERFICIE CALIENTE:** El interior de la impresora podría estar caliente. Para evitar el riesgo de heridas producidas por el contacto con un componente caliente, deje que la superficie se enfríe antes de tocarlo.

Nota: Retire todos los fragmentos de papel.

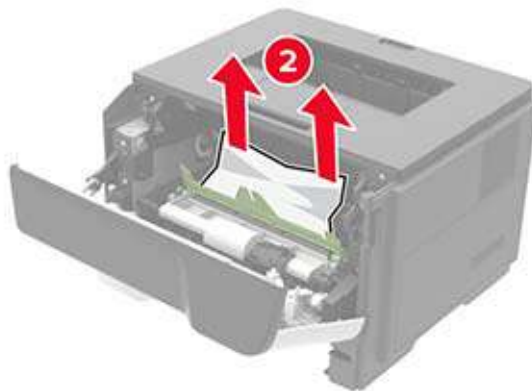
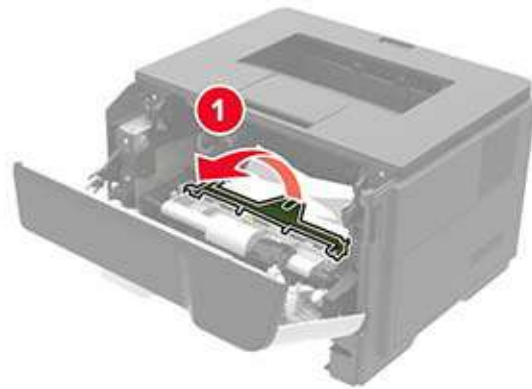

6 Introduzca la unidad de imagen.

Nota: Utilice como guía las flechas del interior de la impresora.

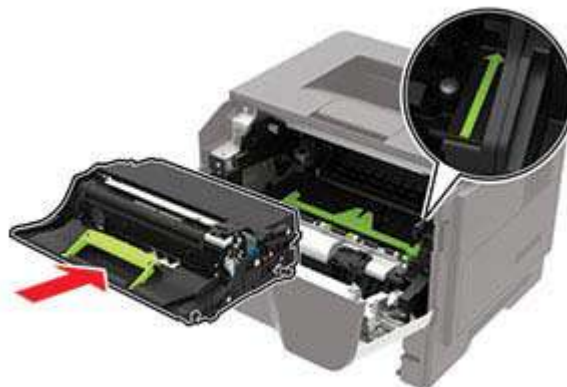

7 Introduzca el cartucho de tóner.

Nota: Utilice como guía las flechas del interior de la impresora.



- 8 Cierre la puerta.
- 9 Introduzca la bandeja.

Atasco de papel en la puerta posterior

- 1 Abra la puerta posterior.

 **PRECAUCIÓN: SUPERFICIE CALIENTE:** El interior de la impresora podría estar caliente. Para evitar el riesgo de heridas producidas por el contacto con un componente caliente, deje que la superficie se enfríe antes de tocarlo.

Advertencia: Posibles daños: Para evitar daños por descargas electrostáticas, toque cualquier elemento metálico expuesto de la impresora antes de tocar las zonas internas de la impresora o acceder a ellas.



- 2 Retire el papel atascado.

Nota: Retire todos los fragmentos de papel.



3 Cierre la puerta posterior.

Atasco de papel en la bandeja estándar

Retire el papel atascado.

Nota: Retire todos los fragmentos de papel.

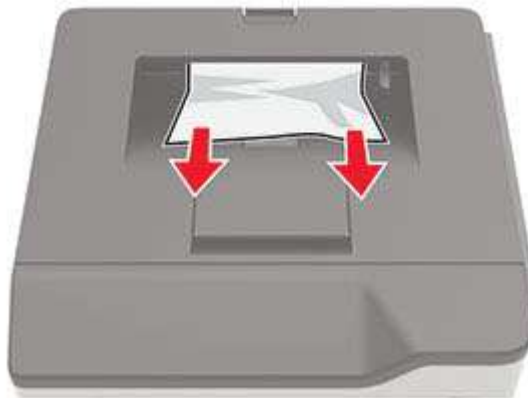

Atasco de papel en la unidad de impresión a doble cara

1 Extraiga la bandeja.

Advertencia: Posibles daños: Para evitar daños por descargas electrostáticas, toque cualquier elemento metálico expuesto de la impresora antes de tocar las zonas internas de la impresora o acceder a ellas.



2 Retire el papel atascado.

Nota: Retire todos los fragmentos de papel.



3 Introduzca la bandeja.

Atasco de papel en las bandejas

1 Extraiga la bandeja.

Advertencia: Posibles daños: Para evitar daños por descargas electrostáticas, toque cualquier elemento metálico expuesto de la impresora antes de tocar las zonas internas de la impresora o acceder a ellas.



2 Retire el papel atascado.

Nota: Retire todos los fragmentos de papel.



3 Introduzca la bandeja.

Atasco de papel en el alimentador multiuso

1 Retire el papel del alimentador multiuso.

2 Retire el papel atascado.

Nota: Retire todos los fragmentos de papel.



3 Flexione, airee y alise los bordes del papel antes de cargarlo.



4 Cargue papel y ajuste la guía del papel.



Solución de problemas

Configuración del servidor SMTP

1 Abra un explorador web y, a continuación, escriba la dirección IP de la impresora en el campo de la dirección.

Notas:

- Verá la dirección IP de la impresora en la pantalla de inicio de la misma. La dirección IP aparece como cuatro grupos de números separados por puntos, como 123.123.123.123.
- Si está utilizando un servidor proxy, desactívelo temporalmente para cargar correctamente la página web.

2 Haga clic en **Valores > Dispositivo > Notificaciones > Configuración de alertas de correo.**

3 En la sección Configuración de correo electrónico, configure los valores.

4 Haga clic en **Guardar.**





Problemas de conexión de red





No se puede abrir Embedded Web Server

Acción	Sí	No
<p>Paso 1 Compruebe que la impresora está encendida.</p> <p>¿Está encendida la impresora?</p>	Vaya al paso 2.	Encienda la impresora.
<p>Paso 2 Asegúrese de que la dirección IP de la impresora sea correcta.</p> <p>Notas:</p> <ul style="list-style-type: none"> • Ver la dirección IP en la pantalla de inicio. • Una dirección IP aparece como cuatro grupos de números separados por puntos, como 123.123.123.123. <p>¿Es correcta la dirección IP de impresora?</p>	Vaya al paso 3.	Escriba la dirección IP correcta de la impresora de red en la barra de dirección.
<p>Paso 3 Compruebe si está utilizando un navegador compatible:</p> <ul style="list-style-type: none"> • Internet Explorer® versión 11 o posterior • Microsoft Edge • Safari versión 6 o posterior • Google Chrome™ versión 32 o posterior • Mozilla Firefox versión 24 o posterior <p>¿Es compatible el navegador?</p>	Vaya al paso 4.	Instale un navegador compatible.

Acción	Sí	No
<p>Paso 4 Compruebe que la conexión de red funciona.</p> <p>¿Funciona la conexión de red?</p>	Vaya al paso 5.	Póngase en contacto con el administrador.
<p>Paso 5 Asegúrese de que las conexiones de los cables con la impresora y el servidor de impresión están bien fijadas. Para obtener más información, consulte la documentación suministrada con la impresora.</p> <p>¿Están bien conectados los cables?</p>	Vaya al paso 6.	Revise las conexiones de los cables.
<p>Paso 6 Compruebe que los servidores de proxy web están desactivados.</p> <p>¿Están desactivados los servidores de proxy web?</p>	Vaya al paso 7.	Póngase en contacto con el administrador.
<p>Paso 7 Acceda al servidor Web incorporado.</p> <p>¿Se ha abierto Embedded Web Server?</p>	El problema se ha solucionado.	Póngase en contacto con su distribuidor .

No se puede conectar la impresora a la red Wi-Fi

Acción	Sí	No
<p>Paso 1 Asegúrese de que Adaptador activo está configurado en Automático. En el panel de control, navegue hasta:</p> <p>Valores >  > Red/Puertos >  > Descripción general de red >  > Adaptador activo >  > Automático > </p> <p>¿Puede conectarse la impresora a una red Wi-Fi?</p>	El problema se ha solucionado.	Vaya al paso 2.
<p>Paso 2 Compruebe si se ha seleccionado la red Wi-Fi correcta.</p> <p>Nota: Algunos routers pueden compartir el SSID predeterminado.</p> <p>¿Está conectándose a la red Wi-Fi correcta?</p>	Vaya al paso 4.	Vaya al paso 3.
<p>Paso 3 Conéctese a la red Wi-Fi correcta. Para obtener más información, consulte “Conexión de la impresora a una red Wi-Fi” en la página 60.</p> <p>¿Puede conectarse la impresora a una red Wi-Fi?</p>	El problema se ha solucionado.	Vaya al paso 4.

Acción	Sí	No
<p>Paso 4 Compruebe el modo de seguridad inalámbrica. En el panel de control, navegue hasta:</p> <p>Valores >  > Red/Puertos >  > Inalámbrico >  > Modo de seguridad inalámbrica > </p> <p>¿Se ha seleccionado el modo de seguridad inalámbrica correcto?</p>	Vaya al paso 6.	Vaya al paso 5.
<p>Paso 5 Seleccione el modo de seguridad inalámbrica correcto.</p> <p>¿Puede conectarse la impresora a una red Wi-Fi?</p>	El problema se ha solucionado.	Vaya al paso 6.
<p>Paso 6 Asegúrese de que ha introducido la contraseña de red correcta. Nota: Tenga en cuenta los espacios, los números y las mayúsculas de la contraseña.</p> <p>¿Puede conectarse la impresora a una red Wi-Fi?</p>	El problema se ha solucionado.	Póngase en contacto con su distribuidor .

Comprobación de la conectividad de la impresora

1 En el panel de control, navegue hasta:

Valores >  > **Informes** >  > **Red** >  > **Página de configuración de la red** > 

2 Consulte la primera sección de la página y confirme que el estado es conectado.

Si el estado es sin conexión, es posible que la red LAN esté inactiva o que el cable de red esté desenchufado o no funcione correctamente. Póngase en contacto con el administrador para obtener asistencia.

Problemas con los consumibles

Sustituya el cartucho, la región de la impresora no coincide

Instale el cartucho de tóner correcto.

Suministro que no es del fabricante de la impresora

La impresora ha detectado un consumible o una parte no reconocidos instalados en la impresora.

La impresora ha sido diseñada para un óptimo rendimiento con consumibles y piezas originales del fabricante de la impresora. El uso de suministros o piezas de terceros puede afectar al rendimiento, la fiabilidad o el ciclo de vida de la impresora y de sus componentes de imagen.

Todos los indicadores de duración han sido diseñados para funcionar con suministros y piezas del fabricante de la impresora, y podrían ocasionar resultados impredecibles si se utilizan suministros o piezas de terceros. Si se agota el uso de los componentes de imagen, pueden producirse daños en la impresora o sus componentes asociados.

Advertencia: Posibles daños: El uso de consumibles o piezas de terceros puede afectar a la cobertura de la garantía. Es posible que la garantía no cubra el daño ocasionado por el uso de consumibles o piezas de terceros.

Para asumir cualquiera de estos riesgos y continuar con el uso de consumibles y piezas no originales en la impresora, vaya al panel de control y mantenga pulsados **X** y **OK** simultáneamente durante 15 segundos.





Si no desea asumir estos riesgos, extraiga el consumible o la pieza de terceros de la impresora e instale un consumible o pieza original del fabricante de la impresora.

Problemas de alimentación del papel





El sobre se cierra al imprimir

Acción	Sí	No
<p>Paso 1</p> <p>a Utilice un sobre que se haya almacenado en un entorno seco. Nota: Imprimir en sobres con un alto nivel de humedad puede sellar las solapas.</p> <p>b Envíe el trabajo de impresión.</p> <p>¿El sobre se cierra al imprimir?</p>	Vaya al paso 2.	El problema se ha solucionado.
<p>Paso 2</p> <p>a Asegúrese de que el tipo de papel está configurado en Sobre. En el panel de control, navegue hasta: Valores > OK > Papel > OK > Configuración de bandeja > OK > Tamaño/tipo de papel > OK</p> <p>b Envíe el trabajo de impresión.</p> <p>¿El sobre se cierra al imprimir?</p>	Póngase en contacto con su distribuidor .	El problema se ha solucionado.

La impresión clasificada no funciona

Acción	Sí	No
<p>Paso 1</p> <p>a En el panel de control, navegue hasta:</p> <p>Valores >  > Imprimir >  > Presentación >  > Clasificar > </p> <p>b Defina Clasificar como Activado [1,2,1,2,1,2] y, a continuación, pulse .</p> <p>c Imprima el documento.</p> <p>¿Se ha clasificado correctamente el documento?</p>	El problema se ha solucionado.	Vaya al paso 2.
<p>Paso 2</p> <p>a Abra el cuadro de diálogo Imprimir en el documento que trata de imprimir y seleccione Clasificar.</p> <p>b Imprima el documento.</p> <p>¿Se ha clasificado correctamente el documento?</p>	El problema se ha solucionado.	Vaya al paso 3.
<p>Paso 3</p> <p>a Reduzca el número de páginas que desee imprimir.</p> <p>b Imprima el documento.</p> <p>¿Están las páginas clasificadas correctamente?</p>	El problema se ha solucionado.	Póngase en contacto con su distribuidor .

El enlace de bandejas no funciona

Acción	Sí	No
<p>Paso 1</p> <p>a Compruebe si las bandejas contienen papel del mismo tamaño y tipo.</p> <p>b Compruebe si las guías de papel están colocadas correctamente.</p> <p>c Imprima el documento.</p> <p>¿Se enlazan las bandejas correctamente?</p>	El problema se ha solucionado.	Vaya al paso 2.
<p>Paso 2</p> <p>a En el panel de control, navegue hasta:</p> <p>Valores >  > Papel >  > Configuración de bandeja >  > Tamaño/tipo de papel > </p> <p>b Defina el tipo y el tamaño del papel con el papel cargado en las bandejas vinculadas.</p> <p>c Imprima el documento.</p> <p>¿Se enlazan las bandejas correctamente?</p>	El problema se ha solucionado.	Vaya al paso 3.

Acción	Sí	No
<p>Paso 3</p> <p>a Asegúrese de que Enlace de Bandejas está configurado en Automático. Para obtener más información, consulte “Enlace de Bandejas” en la página 16.</p> <p>b Imprima el documento.</p> <p>¿Se enlazan las bandejas correctamente?</p>	El problema se ha solucionado.	Póngase en contacto con su distribuidor .

Atascos de papel frecuentes

Acción	Sí	No
<p>Paso 1</p> <p>a Extraiga la bandeja.</p> <p>b Compruebe si el papel se carga correctamente.</p> <p>Notas:</p> <ul style="list-style-type: none"> • Asegúrese de que las guías del papel estén correctamente colocadas. • Asegúrese de que la altura de la pila no exceda el indicador de capacidad máxima de papel. • Asegúrese de imprimir en el tipo y tamaño de papel recomendados. <p>c Introduzca la bandeja.</p> <p>d Imprima el documento.</p> <p>¿Se producen atascos de papel con frecuencia?</p>	Vaya al paso 2.	El problema se ha solucionado.
<p>Paso 2</p> <p>a En el panel de control, navegue hasta:</p> <p>Valores > OK > Papel > OK > Configuración de bandeja > OK</p> <p>> Tamaño/tipo de papel > OK</p> <p>b Defina el tipo y el tamaño del papel correctos.</p> <p>c Imprima el documento.</p> <p>¿Se producen atascos de papel con frecuencia?</p>	Vaya al paso 3.	El problema se ha solucionado.
<p>Paso 3</p> <p>a Cargue papel de un paquete nuevo.</p> <p>Nota: El papel está mojado debido al alto nivel de humedad. Guarde el papel en su embalaje original hasta su utilización.</p> <p>b Imprima el documento.</p> <p>¿Se producen atascos de papel con frecuencia?</p>	Póngase en contacto con su distribuidor .	El problema se ha solucionado.

Las páginas atascadas no se vuelven a imprimir

Acción	Sí	No
<p>1 En el panel de control, navegue hasta:</p> <p>Valores > OK > Dispositivo > OK > Notificaciones > OK > Recuperación de contenido de atasco > OK</p> <p>2 En el menú Recuperación de atasco, seleccione Activado o Automático y, a continuación, pulse OK.</p> <p>¿Se han vuelto a imprimir las páginas atascadas?</p>	El problema se ha solucionado.	Póngase en contacto con su distribuidor .

Problemas de impresión

Calidad de impresión baja

Páginas en blanco



Póngase en contacto con su [distribuidor](#).

Impresión oscura



Nota: Antes de resolver el problema, imprima las páginas de prueba de la calidad de impresión. En el panel de control, vaya a **Valores** > **Solución de problemas** > **Páginas de prueba de la calidad de impresión**. En los modelos de impresora sin pantalla táctil, pulse **OK** para navegar por los distintos ajustes.

Acción	Sí	No
<p>Paso 1</p> <p>a Compruebe si la impresora está utilizando un cartucho de tóner original y compatible.</p> <p>Nota: Si el cartucho no es compatible, instale uno compatible.</p> <p>b Imprima el documento.</p> <p>¿Es oscura la impresión?</p>	Vaya al paso 2.	El problema se ha solucionado.
<p>Paso 2</p> <p>a Apague la impresora, espere unos 10 segundos y, a continuación, encienda la impresora.</p> <p>b Reduzca la intensidad del tóner. En el panel de control, navegue hasta:</p> <p>Valores > Calidad de > impresión > Intensidad del tóner</p> <p>c Imprima el documento.</p> <p>¿Es oscura la impresión?</p>	Vaya al paso 3.	El problema se ha solucionado.
<p>Paso 3</p> <p>a En función del sistema operativo, especifique el tipo de papel en Preferencias de impresión o en el cuadro de diálogo Imprimir.</p> <p>Notas:</p> <ul style="list-style-type: none"> • Asegúrese de que el valor coincide con el papel cargado. • También puede cambiar el valor en el panel de control de la impresora. Vaya a Valores > Papel > Configuración de bandeja > Tamaño/tipo de papel. <p>b Imprima el documento.</p> <p>¿Es oscura la impresión?</p>	Vaya al paso 4.	El problema se ha solucionado.
<p>Paso 4</p> <p>Compruebe si el papel tiene textura o acabados irregulares.</p> <p>¿Está imprimiendo en papel de textura áspera o rugosa?</p>	Vaya al paso 5.	Vaya al paso 6.
<p>Paso 5</p> <p>a Sustituya el papel con textura por papel normal.</p> <p>b Imprima el documento.</p> <p>¿Es oscura la impresión?</p>	Vaya al paso 6.	El problema se ha solucionado.
<p>Paso 6</p> <p>a Cargue papel de un paquete nuevo.</p> <p>Nota: El papel está mojado debido al alto nivel de humedad. Guarde el papel en su embalaje original hasta su utilización.</p> <p>b Imprima el documento.</p> <p>¿Es oscura la impresión?</p>	Póngase en contacto con su distribuidor .	El problema se ha solucionado.

Las líneas finas no se imprimen correctamente



Nota: Antes de resolver el problema, imprima las páginas de prueba de la calidad de impresión. En el panel de control, vaya a **Valores > Solución de problemas > Páginas de prueba de la calidad de impresión**. En los modelos de impresora sin pantalla táctil, pulse **OK** para navegar por los distintos ajustes.

Acción	Sí	No
<p>Paso 1</p> <p>a Compruebe si la impresora está utilizando un cartucho de tóner original y compatible.</p> <p>Nota: Si el cartucho no es compatible, instale uno compatible.</p> <p>b Imprima el documento.</p> <p>¿No se imprimen correctamente las líneas finas?</p>	Vaya al paso 2.	El problema se ha solucionado.
<p>Paso 2</p> <p>a Aumente la intensidad del tóner.</p> <p>En el panel de control, navegue hasta:</p> <p>Valores > Calidad de > impresión > Intensidad del tóner</p> <p>b Imprima el documento.</p> <p>¿No se imprimen correctamente las líneas finas?</p>	Póngase en contacto con su distribuidor .	El problema se ha solucionado.

Papel doblado o arrugado



Nota: Antes de resolver el problema, imprima las páginas de prueba de la calidad de impresión. En el panel de control, vaya a **Valores > Solución de problemas > Páginas de prueba de la calidad de impresión**. En los modelos de impresora sin pantalla táctil, pulse **OK** para navegar por los distintos ajustes.

Acción	Sí	No
<p>Paso 1</p> <p>a Compruebe si la impresora está utilizando un cartucho de tóner original y compatible.</p> <p>Nota: Si el cartucho no es compatible, instale uno compatible.</p> <p>b Imprima el documento.</p> <p>¿Está el papel doblado o arrugado?</p>	Vaya al paso 2.	El problema se ha solucionado.
<p>Paso 2</p> <p>a Cargue papel de un paquete nuevo.</p> <p>Nota: El papel está mojado debido al alto nivel de humedad. Guarde el papel en su embalaje original hasta su utilización.</p> <p>b Imprima el documento.</p> <p>¿Está el papel doblado o arrugado?</p>	Vaya al paso 3.	El problema se ha solucionado.
<p>Paso 3</p> <p>a En función del sistema operativo, especifique el tipo de papel en Preferencias de impresión o en el cuadro de diálogo Imprimir.</p> <p>Notas:</p> <ul style="list-style-type: none"> • Asegúrese de que el valor coincide con el papel cargado. • También puede cambiar el valor en el panel de control de la impresora. Vaya a Valores > Papel > Configuración de bandeja > Tamaño/tipo de papel. <p>b Imprima el documento.</p> <p>¿Está el papel doblado o arrugado?</p>	Póngase en contacto con su distribuidor .	El problema se ha solucionado.

Fondo gris



Nota: Antes de resolver el problema, imprima las páginas de prueba de la calidad de impresión. En el panel de control, vaya a **Valores > Solución de problemas > Páginas de prueba de la calidad de impresión**. En los modelos de impresora sin pantalla táctil, pulse  para navegar por los distintos ajustes.

Acción	Sí	No
<p>Paso 1</p> <p>a Apague la impresora, espere 10 segundos y, a continuación, encienda la impresora.</p> <p>b Disminuya la intensidad del tóner. En el panel de control, navegue hasta: Valores > Calidad de impresión > Intensidad del tóner</p> <p>c Imprima el documento.</p> <p>¿Aparece un fondo gris en las impresiones?</p>	Vaya al paso 2.	El problema se ha solucionado.
<p>Paso 2</p> <p>a Compruebe si la impresora está utilizando un cartucho de tóner original y compatible. Nota: Si el cartucho de tóner no es compatible, instale uno compatible.</p> <p>b Imprima el documento.</p> <p>¿Aparece un fondo gris en las impresiones?</p>	Vaya al paso 3.	El problema se ha solucionado.
<p>Paso 3</p> <p>a En función del sistema operativo, especifique el tipo de papel en Preferencias de impresión o en el cuadro de diálogo Imprimir. Notas:</p> <ul style="list-style-type: none"> • Asegúrese de que el valor coincide con el papel cargado. • También puede cambiar el valor en el panel de control de la impresora. Vaya a Valores > Papel > Configuración de bandeja > Tamaño/tipo de papel <p>b Imprima el documento.</p> <p>¿Aparece un fondo gris en las impresiones?</p>	Póngase en contacto con su distribuidor .	El problema se ha solucionado.

Bandas claras horizontales



Nota: Antes de resolver el problema, imprima las páginas de prueba de la calidad de impresión. En el panel de control, vaya a **Valores > Solución de problemas > Páginas de prueba de la calidad de impresión**. En los modelos de impresora sin pantalla táctil, pulse  para navegar por los distintos ajustes.

Acción	Sí	No
<p>Paso 1</p> <p>a Compruebe si la impresora está utilizando un cartucho de tóner original y compatible.</p> <p>Nota: Si el cartucho no es compatible, instale uno compatible.</p> <p>b Imprima el documento.</p> <p>¿Aparecen bandas claras horizontales en las impresiones?</p>	Vaya al paso 2.	El problema se ha solucionado.
<p>Paso 2</p> <p>a Apague la impresora, espere unos 10 segundos y, a continuación, encienda la impresora.</p> <p>b Imprima el documento.</p> <p>¿Aparecen bandas claras horizontales en las impresiones?</p>	Póngase en contacto con su distribuidor .	El problema se ha solucionado.

Márgenes incorrectos



Nota: Antes de resolver el problema, imprima las páginas de prueba de la calidad de impresión. En el panel de control, vaya a **Valores > Solución de problemas > Páginas de prueba de la calidad de impresión**. En los modelos de impresora sin pantalla táctil, pulse **OK** para navegar por los distintos ajustes.

Acción	Sí	No
<p>Paso 1</p> <p>a Ajuste las guías de papel a la posición adecuada para el papel cargado.</p> <p>b Imprima el documento.</p> <p>¿Son correctos los márgenes?</p>	El problema se ha solucionado.	Vaya al paso 2.

Acción	Sí	No
<p>Paso 2</p> <p>a En función del sistema operativo, especifique el tamaño del papel en Preferencias de impresión o en el cuadro de diálogo Imprimir.</p> <p>Notas:</p> <ul style="list-style-type: none"> • Asegúrese de que el valor coincide con el papel cargado. • También puede cambiar el valor en el panel de control de la impresora. Desplácese a Valores > Papel > Configuración de bandeja > Tamaño/tipo de papel <p>b Imprima el documento.</p> <p>¿Son correctos los márgenes?</p>	El problema se ha solucionado.	Póngase en contacto con su distribuidor .

Impresión clara



Nota: Antes de resolver el problema, imprima las páginas de prueba de la calidad de impresión. En el panel de control, vaya a **Valores > Solución de problemas > Páginas de prueba de la calidad de impresión**. En los modelos de impresora sin pantalla táctil, pulse **OK** para navegar por los distintos ajustes.

Acción	Sí	No
<p>Paso 1</p> <p>a Compruebe si la impresora está utilizando un cartucho de tóner original y compatible.</p> <p>Nota: Si el cartucho no es compatible, instale uno compatible.</p> <p>b Imprima el documento.</p> <p>¿Es clara la impresión?</p>	Vaya al paso 2.	El problema se ha solucionado.
<p>Paso 2</p> <p>a Apague la impresora, espere unos 10 segundos y, a continuación, encienda la impresora.</p> <p>b Aumente la intensidad del tóner. En el panel de control, navegue hasta:</p> <p>Valores > Calidad de > impresión > Intensidad del tóner</p> <p>c Imprima el documento.</p> <p>¿Es clara la impresión?</p>	Vaya al paso 3.	El problema se ha solucionado.

Acción	Sí	No
<p>Paso 3</p> <p>a En función del sistema operativo, especifique el tipo de papel en Preferencias de impresión o en el cuadro de diálogo Imprimir.</p> <p>Notas:</p> <ul style="list-style-type: none"> • Asegúrese de que el valor coincide con el papel cargado. • También puede cambiar el valor en el panel de control de la impresora. Vaya a Valores > Papel > Configuración de bandeja > Tamaño/tipo de papel. <p>b Imprima el documento.</p> <p>¿Es clara la impresión?</p>	Vaya al paso 4.	El problema se ha solucionado.
<p>Paso 4</p> <p>Compruebe si la resolución de impresión está establecida en 600 ppp.</p> <p>a En el panel de control, navegue hasta: Valores > Imprimir > Calidad > Resolución de impresión</p> <p>b Imprima el documento.</p> <p>¿Es clara la impresión?</p>	Vaya al paso 5.	El problema se ha solucionado.
<p>Paso 5</p> <p>Compruebe el estado del cartucho de tóner y reemplácelo si fuera necesario.</p> <p>a En el panel de control, navegue hasta: Estado/Consumibles > Consumibles</p> <p>b Imprima el documento.</p> <p>¿Es clara la impresión?</p>	Póngase en contacto con su distribuidor .	El problema se ha solucionado.

Impresión moteada y puntos



Nota: Antes de resolver el problema, imprima las páginas de prueba de la calidad de impresión. En el panel de control, vaya a **Valores > Solución de problemas > Páginas de prueba de la calidad de impresión**. En los modelos de impresora sin pantalla táctil, pulse  para navegar por los distintos ajustes.

Acción	Sí	No
<p>Paso 1</p> <p>a Compruebe si la impresora está utilizando un cartucho de tóner original y compatible.</p> <p>Nota: Si el cartucho no es compatible, instale uno compatible.</p> <p>b Imprima el documento.</p> <p>¿Aparece moteada la impresión?</p>	Vaya al paso 2.	El problema se ha solucionado.
<p>Paso 2</p> <p>Compruebe que no hay fugas de tóner en la impresora.</p> <p>¿La impresora está libre de fugas de tóner?</p>	Vaya al paso 3.	Póngase en contacto con su distribuidor .
<p>Paso 3</p> <p>a Compruebe el estado de la unidad de imagen.</p> <p>En el panel de control, navegue hasta:</p> <p>Valores > Informes > Dispositivo > Estadísticas del dispositivo</p> <p>b Compruebe el estado de la unidad de imagen en la sección Información de suministro de las páginas impresas.</p> <p>¿Está la unidad de imagen alcanzando el final de su vida útil?</p>	Vaya al paso 4.	Póngase en contacto con su distribuidor .
<p>Paso 4</p> <p>a Sustituya la unidad de imagen.</p> <p>b Imprima el documento.</p> <p>¿Aparece moteada la impresión?</p>	Póngase en contacto con su distribuidor .	El problema se ha solucionado.

Curvatura del papel



Acción	Sí	No
<p>Paso 1</p> <p>a Compruebe si el papel cargado es compatible.</p> <p>Nota: Si el papel es incompatible, cargue uno compatible.</p> <p>b Imprima el documento.</p> <p>¿Se ha curvado el papel?</p>	Vaya al paso 2.	El problema se ha solucionado.

Acción	Sí	No
<p>Paso 2</p> <p>a Compruebe si la impresora está utilizando un cartucho de tóner original y compatible.</p> <p>Nota: Si el cartucho no es compatible, instale uno compatible.</p> <p>b Imprima el documento.</p> <p>¿Se ha curvado el papel?</p>	Vaya al paso 3.	El problema se ha solucionado.
<p>Paso 3</p> <p>a Ajuste las guías de la bandeja a la posición adecuada para el papel cargado.</p> <p>b Imprima el documento.</p> <p>¿Se ha curvado el papel?</p>	Vaya al paso 4.	El problema se ha solucionado.
<p>Paso 4</p> <p>a En función del sistema operativo, especifique el tipo y el tamaño del papel en Preferencias de impresión o en el cuadro de diálogo Imprimir.</p> <p>Notas:</p> <ul style="list-style-type: none"> • Asegúrese de que los valores de configuración coinciden con el papel cargado. • También puede cambiar los valores del panel de control de la impresora. Vaya a Valores > Papel > Configuración de bandeja > Tamaño/tipo de papel En los modelos de impresora sin pantalla táctil, pulse  para navegar por los distintos ajustes. <p>b Imprima el documento.</p> <p>¿Se ha curvado el papel?</p>	Vaya al paso 5.	El problema se ha solucionado.
<p>Paso 5</p> <p>a Retire el papel, dele la vuelta y, a continuación, vuelva a cargar papel.</p> <p>b Imprima el documento.</p> <p>¿Se ha curvado el papel?</p>	Vaya al paso 6.	El problema se ha solucionado.
<p>Paso 6</p> <p>a Cargue papel de un paquete nuevo.</p> <p>Nota: El papel está mojado debido al alto nivel de humedad. Guarde el papel en su embalaje original hasta su utilización.</p> <p>b Imprima el documento.</p> <p>¿Se ha curvado el papel?</p>	Póngase en contacto con su distribuidor .	El problema se ha solucionado.

Impresión torcida o inclinada



Nota: Antes de resolver el problema, imprima las páginas de prueba de la calidad de impresión. En el panel de control, vaya a **Valores > Solución de problemas > Páginas de prueba de la calidad de impresión**. En los modelos de impresora sin pantalla táctil, pulse **OK** para navegar por los distintos ajustes.

Acción	Sí	No
<p>Paso 1</p> <p>a Ajuste las guías de la bandeja a la posición adecuada para el papel cargado.</p> <p>b Imprima el documento.</p> <p>¿Está torcida o inclinada la impresión?</p>	Vaya al paso 2.	El problema se ha solucionado.
<p>Paso 2</p> <p>a Compruebe si el papel cargado es compatible.</p> <p>Nota: Si el papel es incompatible, cargue uno compatible.</p> <p>b Imprima el documento.</p> <p>¿Está torcida o inclinada la impresión?</p>	Póngase en contacto con su distribuidor .	El problema se ha solucionado.

Defectos recurrentes



Póngase en contacto con su [distribuidor](#).

Imágenes o texto cortados



Nota: Antes de resolver el problema, imprima las páginas de prueba de la calidad de impresión. En el panel de control, vaya a **Valores > Solución de problemas > Páginas de prueba de la calidad de impresión**. En los modelos de impresora sin pantalla táctil, pulse **OK** para navegar por los distintos ajustes.

Acción	Sí	No
<p>a Compruebe si la impresora está utilizando un cartucho de tóner original y compatible.</p> <p>Nota: Si el cartucho de tóner no es compatible, instale uno compatible.</p> <p>b Imprima el documento.</p> <p>¿Aparecen cortados el texto o las imágenes?</p>	<p>Póngase en contacto con su distribuidor.</p>	<p>El problema se ha solucionado.</p>

El tóner se difumina fácilmente



Nota: Antes de resolver el problema, imprima las páginas de prueba de la calidad de impresión. En el panel de control, vaya a **Valores > Solución de problemas > Páginas de prueba de la calidad de impresión**. En los modelos de impresora sin pantalla táctil, pulse **OK** para navegar por los distintos ajustes.

Acción	Sí	No
<p>Paso 1</p> <p>a Compruebe si la impresora está utilizando un cartucho de tóner original y compatible.</p> <p>Nota: Si el cartucho no es compatible, instale uno compatible.</p> <p>b Imprima el documento.</p> <p>¿Se difumina fácilmente el tóner?</p>	<p>Vaya al paso 2.</p>	<p>El problema se ha solucionado.</p>

Acción	Sí	No
<p>Paso 2</p> <p>a En función del sistema operativo, especifique el tipo de papel en Preferencias de impresión o en el cuadro de diálogo Imprimir.</p> <p>Notas:</p> <ul style="list-style-type: none"> • Asegúrese de que el valor coincide con el papel cargado. • También puede cambiar el valor en el panel de control de la impresora. Vaya a Valores > Papel > Configuración de bandeja > Tamaño/tipo de papel. <p>b Imprima el documento.</p> <p>¿Se difumina fácilmente el tóner?</p>	<p>Póngase en contacto con su distribuidor.</p>	<p>El problema se ha solucionado.</p>

Bandas oscuras verticales



Nota: Antes de resolver el problema, imprima las páginas de prueba de la calidad de impresión. En el panel de control, vaya a **Valores > Solución de problemas > Páginas de prueba de la calidad de impresión**. En los modelos de impresora sin pantalla táctil, pulse **OK** para navegar por los distintos ajustes.

Acción	Sí	No
<p>a Compruebe si la impresora está utilizando un cartucho de tóner original y compatible.</p> <p>Nota: Si el cartucho de tóner no es compatible, instale uno compatible.</p> <p>b Imprima el documento.</p> <p>¿Aparecen bandas oscuras verticales en las impresiones?</p>	<p>Póngase en contacto con su distribuidor.</p>	<p>El problema se ha solucionado.</p>

Líneas o rayas oscuras verticales



Nota: Antes de resolver el problema, imprima las páginas de prueba de la calidad de impresión. En el panel de control, vaya a **Valores > Solución de problemas > Páginas de prueba de la calidad de impresión**. En los modelos de impresora sin pantalla táctil, pulse **OK** para navegar por los distintos ajustes.

Acción	Sí	No
<p>a Compruebe si la impresora está utilizando un cartucho de tóner original y compatible.</p> <p>Nota: Si el cartucho de tóner no es compatible, instale uno compatible.</p> <p>b Imprima el documento.</p> <p>¿Aparecen líneas o rayas oscuras verticales en las impresiones?</p>	Póngase en contacto con su distribuidor .	El problema se ha solucionado.

Rayas oscuras verticales con pérdida de impresión

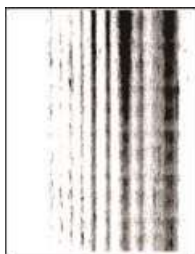

Póngase en contacto con su [distribuidor](#).

Bandas claras verticales



Nota: Antes de resolver el problema, imprima las páginas de prueba de la calidad de impresión. En el panel de control, vaya a **Valores > Solución de problemas > Páginas de prueba de la calidad de impresión**. En los modelos de impresora sin pantalla táctil, pulse **OK** para navegar por los distintos ajustes.

Acción	Sí	No
<p>a Compruebe si la impresora está utilizando un cartucho de tóner original y compatible.</p> <p>Nota: Si el cartucho no es compatible, instale uno compatible.</p> <p>b Imprima el documento.</p> <p>¿Aparecen bandas claras verticales en las impresiones?</p>	Póngase en contacto con su distribuidor .	El problema se ha solucionado.

Líneas blancas verticales











Nota: Antes de resolver el problema, imprima las páginas de prueba de la calidad de impresión. En el panel de control, vaya a **Valores > Solución de problemas > Páginas de prueba de la calidad de impresión**. En los modelos de impresora sin pantalla táctil, pulse **OK** para navegar por los distintos ajustes.

Acción	Sí	No
<p>Paso 1</p> <p>a Compruebe si la impresora está utilizando un cartucho de tóner original y compatible.</p> <p>Nota: Si el cartucho no es compatible, instale uno compatible.</p> <p>b Imprima el documento.</p> <p>¿Aparecen líneas blancas verticales en las impresiones?</p>	Vaya al paso 2.	El problema se ha solucionado.
<p>Paso 2</p> <p>Corrija los problemas de impresión lenta. Para obtener más información, consulte “Impresión lenta” en la página 107.</p> <p>¿Aparecen líneas blancas verticales en las impresiones?</p>	Póngase en contacto con su distribuidor .	El problema se ha solucionado.

Impresión lenta

Acción	Sí	No
<p>Paso 1</p> <p>Asegúrese de que el cable de la impresora está correctamente conectado a la misma y al equipo, servidor de impresión, opción u otro dispositivo de red.</p> <p>¿Está la impresora imprimiendo lentamente?</p>	Vaya al paso 2.	El problema se ha solucionado.
<p>Paso 2</p> <p>a Asegúrese de que la impresora esté en Modo Silencioso. En el panel de control, navegue hasta:</p> <p>Valores > OK > Dispositivo > OK > Mantenimiento > OK > Menú de configuración > OK > Funcionamiento del dispositivo > OK > Modo silencioso > OK</p> <p>b Imprima el documento.</p> <p>¿Está la impresora imprimiendo lentamente?</p>	Vaya al paso 3.	El problema se ha solucionado.

Acción	Sí	No
<p>Paso 3</p> <p>a En función del sistema operativo, especifique el tipo de resolución en Preferencias de impresión o en el cuadro de diálogo Imprimir.</p> <p>Nota: También puede cambiar los valores del panel de control de la impresora. Desplácese a:</p> <p>Valores >  > Imprimir >  > Calidad >  > Resolución de impresión > </p> <p>b Establezca la resolución en 600 ppp.</p> <p>c Imprima el documento.</p> <p>¿Está la impresora imprimiendo lentamente?</p>	Vaya al paso 4.	El problema se ha solucionado.
<p>Paso 4</p> <p>a En función del sistema operativo, especifique el tipo de papel en Preferencias de impresión o en el cuadro de diálogo Imprimir.</p> <p>Notas:</p> <ul style="list-style-type: none"> • Asegúrese de que el valor coincide con el papel cargado. • El papel más grueso se imprime más lentamente. • El papel más estrecho que el tamaño Carta, A4 y Legal puede imprimirse más lentamente. <p>b Imprima el documento.</p> <p>¿Está la impresora imprimiendo lentamente?</p>	Vaya al paso 5.	El problema se ha solucionado.
<p>Paso 5</p> <p>a Asegúrese de que los valores de la impresora para textura y peso coinciden con los del papel que se va a cargar.</p> <p>En el panel de control, navegue hasta:</p> <p>Valores >  > Papel >  > Configuración del soporte >  > Tipos de soporte > </p> <p>Nota: Las texturas rugosas y el papel pesado pueden imprimirse con mayor lentitud.</p> <p>b Imprima el documento.</p> <p>¿Está la impresora imprimiendo lentamente?</p>	Vaya al paso 6.	El problema se ha solucionado.
<p>Paso 6</p> <p>Elimine los trabajos en espera.</p> <p>¿Está la impresora imprimiendo lentamente?</p>	Vaya al paso 7.	El problema se ha solucionado.

Acción	Sí	No
<p>Paso 7</p> <p>a Asegúrese de que la impresora no está sobrecalentada.</p> <p>Notas:</p> <ul style="list-style-type: none"> • Deje que la impresora se enfríe tras un trabajo de impresión largo. • Tenga en cuenta la temperatura ambiente recomendada para la impresora. Para obtener más información, consulte “Selección de ubicación para la impresora” en la página 8. <p>b Imprima el documento.</p> <p>¿Está la impresora imprimiendo lentamente?</p>	<p>Póngase en contacto con su distribuidor.</p>	<p>El problema se ha solucionado.</p>

No se imprimen los trabajos de impresión

Acción	Sí	No
<p>Paso 1</p> <p>a Desde el documento que pretende imprimir, abra el cuadro de diálogo Imprimir y compruebe si ha seleccionado la impresora correcta.</p> <p>b Imprima el documento.</p> <p>¿Se ha imprimido el documento?</p>	<p>El problema se ha solucionado.</p>	<p>Vaya al paso 2.</p>
<p>Paso 2</p> <p>a Compruebe que la impresora está encendida.</p> <p>b Resuelva cualquier mensaje de error que aparezca en la pantalla.</p> <p>c Imprima el documento.</p> <p>¿Se ha imprimido el documento?</p>	<p>El problema se ha solucionado.</p>	<p>Vaya al paso 3.</p>
<p>Paso 3</p> <p>a Compruebe si los puertos funcionan y si los cables están conectados correctamente al equipo y a la impresora.</p> <p>Para obtener más información, consulte la documentación de instalación incluida con la impresora.</p> <p>b Imprima el documento.</p> <p>¿Se ha imprimido el documento?</p>	<p>El problema se ha solucionado.</p>	<p>Vaya al paso 4.</p>
<p>Paso 4</p> <p>a Apague la impresora, espere unos 10 segundos y, a continuación, encienda la impresora.</p> <p>b Imprima el documento.</p> <p>¿Se ha imprimido el documento?</p>	<p>El problema se ha solucionado.</p>	<p>Vaya al paso 5.</p>

Acción	Sí	No
<p>Paso 5</p> <p>a Desinstale y vuelva a instalar el controlador de impresión.</p> <p>b Imprima el documento.</p> <p>¿Se ha imprimido el documento?</p>	El problema se ha solucionado.	Póngase en contacto con su distribuidor .

La impresora no responde

Acción	Sí	No
<p>Paso 1</p> <p>Compruebe si el cable de alimentación de la impresora está conectado a la toma de corriente.</p> <p> PRECAUCIÓN: POSIBLES DAÑOS PERSONALES: Para evitar el riesgo de incendio o descarga eléctrica, conecte el cable de alimentación a una toma de corriente debidamente conectada a tierra con la potencia adecuada que se encuentre cerca del dispositivo y resulte fácilmente accesible.</p> <p>¿Responde la impresora?</p>	El problema se ha solucionado.	Vaya al paso 2.
<p>Paso 2</p> <p>Compruebe si la toma de alimentación se desconecta mediante algún tipo de interruptor.</p> <p>¿La toma de corriente se desconecta mediante algún tipo de interruptor?</p>	Encienda o restablezca el interruptor.	Vaya al paso 3.
<p>Paso 3</p> <p>Compruebe que la impresora está encendida.</p> <p>¿Está encendida la impresora?</p>	Vaya al paso 4.	Encienda la impresora.
<p>Paso 4</p> <p>Compruebe si la impresora está en modo de suspensión o en modo de hibernación.</p> <p>¿Está la impresora en modo de suspensión o hibernación?</p>	Pulse el botón de encendido para activar la impresora.	Vaya al paso 5.
<p>Paso 5</p> <p>Compruebe si los cables que conectan la impresora con el equipo están insertados en los puertos correctos.</p> <p>¿Están los cables insertados en los puertos correctos?</p>	Vaya al paso 6.	Introduzca los cables en los puertos correctos.
<p>Paso 6</p> <p>Instale el controlador de impresora correcto.</p> <p>¿Responde la impresora?</p>	El problema se ha solucionado.	Vaya al paso 7.

Acción	Sí	No
<p>Paso 7</p> <p>Apague la impresora, espere unos 10 segundos y, a continuación, encienda la impresora.</p> <p>¿Responde la impresora?</p>	El problema se ha solucionado.	Póngase en contacto con su distribuidor .





Ajuste de intensidad del tóner

1 En el panel de control, navegue hasta:

Configuración >  > **Calidad** >  > **de impresión** >  > **Intensidad del tóner** > 

2 Ajuste el valor y, a continuación pulse .

El trabajo se imprime desde la bandeja incorrecta o en el papel incorrecto

Acción	Sí	No
<p>Paso 1</p> <p>a Compruebe si está realizando la impresión en el papel correcto.</p> <p>b Imprima el documento.</p> <p>¿Se ha impreso el documento en el papel correcto?</p>	<p>aaa</p> <p>Vaya al paso 2.</p>	Cargue papel de tamaño y tipo correctos.
<p>Paso 2</p> <p>a En función del sistema operativo, especifique el tipo y el tamaño del papel en Preferencias de impresión o en el cuadro de diálogo Imprimir.</p> <p>Nota: También puede cambiar los valores del panel de control de la impresora. Desplácese a:</p> <p>Valores >  > Papel >  > Configuración de bandeja > </p> <p>> Tamaño/tipo de papel > </p> <p>b Asegúrese de que los valores de configuración coinciden con el papel cargado.</p> <p>c Imprima el documento.</p> <p>¿Se ha impreso el documento en el papel correcto?</p>	El problema se ha solucionado.	Vaya al paso 3.
<p>Paso 3</p> <p>a Compruebe si las bandejas están enlazadas.</p> <p>Para obtener más información, consulte “Enlace de Bandejas” en la página 16.</p> <p>b Imprima el documento.</p> <p>¿Se ha impreso el documento desde la bandeja correcta?</p>	El problema se ha solucionado.	Póngase en contacto con su distribuidor .

Ponerse en contacto con su distribuidor

Antes de ponerse en contacto con su distribuidor, asegúrese de tener la siguiente información:

- Problema de la impresora
- Mensaje de error
- Tipo de modelo y número de serie de la impresora

Visite el lugar en el que adquirió la impresora.

Actualización y migración

Hardware

Opciones internas disponibles

- Memoria flash
- Tarjetas de fuentes
- Tarjetas de firmware
 - Formularios y código de barras
 - IPDS
 - PRESCRIBE
- puerto de soluciones interno
 - paralelo fino

Acceso a la placa de la controladora

 **PRECAUCIÓN: PELIGRO DE DESCARGAS ELÉCTRICAS:** Para evitar el riesgo de descarga eléctrica cuando vaya a acceder a la placa del controlador o a instalar hardware opcional o dispositivos de memoria tras haber configurado la impresora, primero apague la impresora y desconecte el cable de alimentación de la toma eléctrica. Si tiene otros dispositivos conectados a la impresora, apáguelos también y desenchufe los cables que vayan a la impresora.

- 1** Apague la impresora.
- 2** Desconecte el cable de alimentación de la toma eléctrica y, a continuación, de la impresora.
- 3** Con un destornillador de punta plana, abra la cubierta de acceso de la placa del controlador.

Advertencia: Posibles daños: Los componentes electrónicos de la placa del controlador se dañan fácilmente con la electricidad estática. Toque primero una superficie metálica en la impresora antes de tocar ningún conector o componente de la placa del controlador.

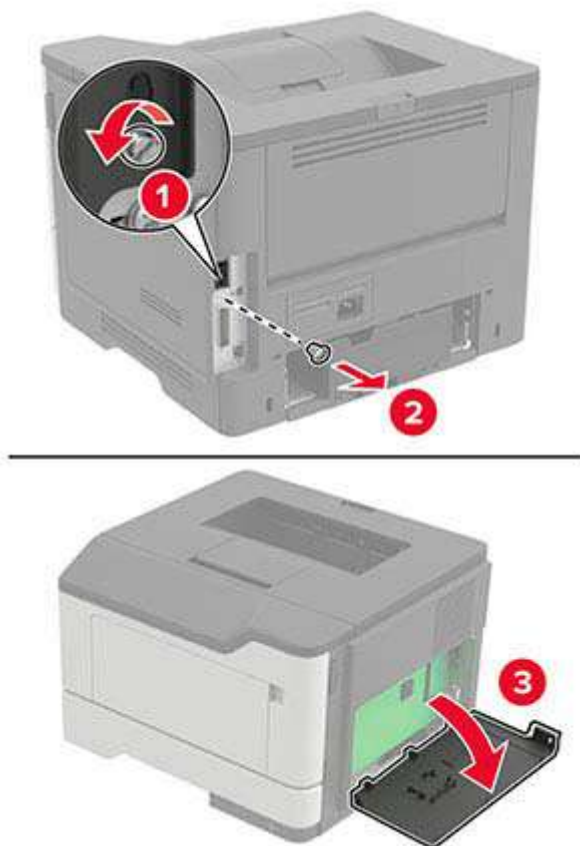

- 4 Cierre la cubierta de acceso.
- 5 Conecte el cable de alimentación a la impresora y, a continuación, a un enchufe.

⚠ PRECAUCIÓN: POSIBLES DAÑOS PERSONALES: Para evitar el riesgo de incendio o descarga eléctrica, conecte el cable de alimentación a una toma de corriente debidamente conectada a tierra con la potencia adecuada que se encuentre cerca del dispositivo y resulte fácilmente accesible.

- 6 Encienda la impresora.

Instalación de una tarjeta de memoria

⚠ PRECAUCIÓN: PELIGRO DE DESCARGAS ELÉCTRICAS: Para evitar el riesgo de descarga eléctrica cuando vaya a acceder a la placa del controlador o a instalar hardware opcional o dispositivos de memoria tras haber configurado la impresora, primero apague la impresora y desconecte el cable de alimentación de la toma eléctrica. Si tiene otros dispositivos conectados a la impresora, apáguelos también y desenchufe los cables que vayan a la impresora.

- 1 Apague la impresora.
- 2 Desconecte el cable de alimentación de la toma eléctrica y, a continuación, de la impresora.
- 3 Abra la cubierta de acceso a la placa del controlador.

Advertencia: Posibles daños: Los componentes electrónicos de la placa del controlador se dañan fácilmente con la electricidad estática. Toque primero una superficie metálica en la impresora antes de tocar ningún conector o componente de la placa del controlador.

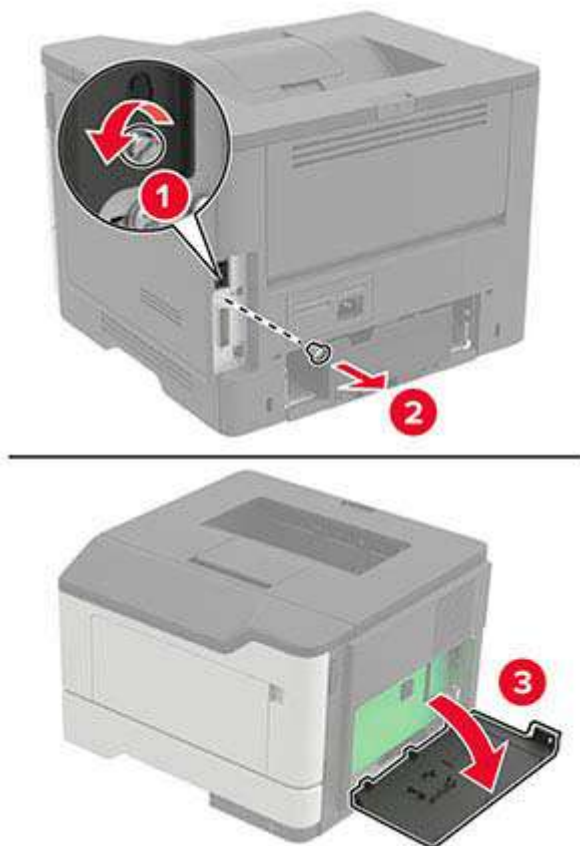

4 Extraiga la tarjeta de memoria del embalaje.

Advertencia: Posibles daños: No toque los puntos de conexión situados en el borde de la tarjeta.

- 5 Inserte la tarjeta de memoria hasta que *encaje* en su lugar.

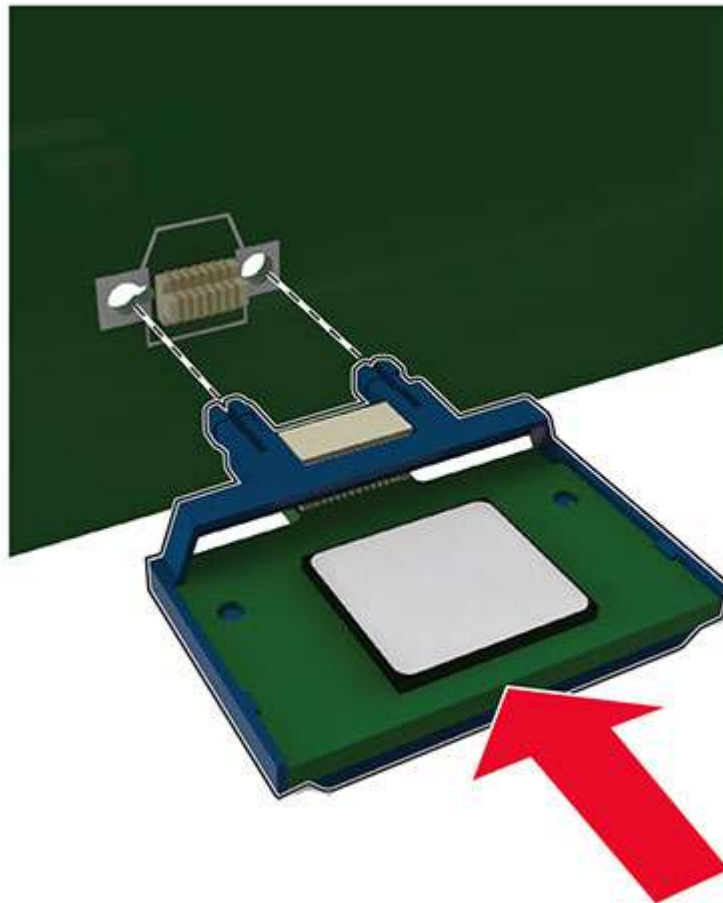

- 6 Cierre la cubierta del acceso a la placa del controlador.
- 7 Conecte el cable de alimentación a la impresora y, a continuación, a un enchufe.

⚠ PRECAUCIÓN: POSIBLES DAÑOS PERSONALES: Para evitar el riesgo de incendio o descarga eléctrica, conecte el cable de alimentación a una toma de corriente debidamente conectada a tierra con la potencia adecuada que se encuentre cerca del dispositivo y resulte fácilmente accesible.

- 8 Encienda la impresora.

Instalación de una tarjeta opcional

⚠ PRECAUCIÓN: PELIGRO DE DESCARGAS ELÉCTRICAS: Para evitar el riesgo de descarga eléctrica cuando vaya a acceder a la placa del controlador o a instalar hardware opcional o dispositivos de memoria tras haber configurado la impresora, primero apague la impresora y desconecte el cable de alimentación de la toma eléctrica. Si tiene otros dispositivos conectados a la impresora, apáguelos también y desenchufe los cables que vayan a la impresora.

- 1 Apague la impresora.
- 2 Desconecte el cable de alimentación de la toma eléctrica y, a continuación, de la impresora.

- 3** Abra la cubierta de acceso a la placa del controlador.

Advertencia: Posibles daños: Los componentes electrónicos de la placa del controlador se dañan fácilmente con la electricidad estática. Toque una superficie metálica en la impresora antes de tocar ningún conector o componente.

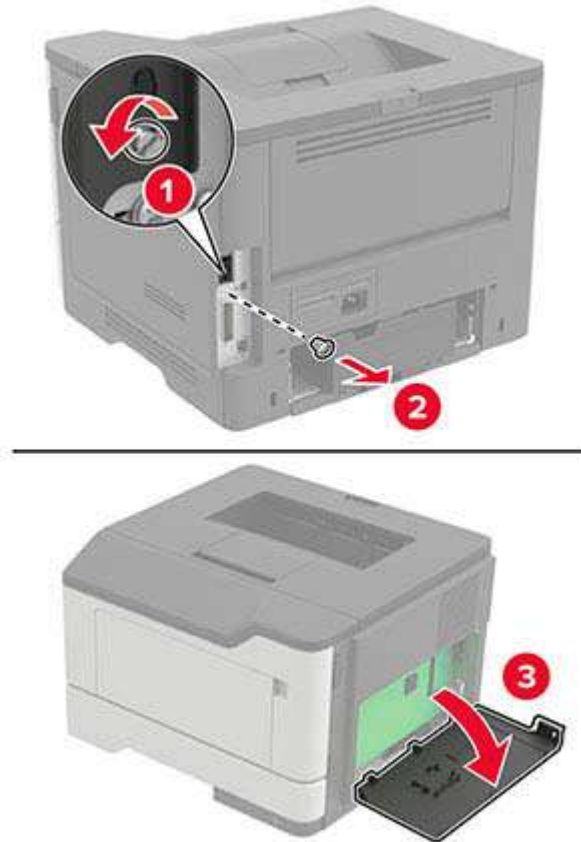

- 4** Desembale la tarjeta opcional.

Advertencia: Posibles daños: No toque los puntos de conexión situados en el borde de la tarjeta.

- 5** Empuje la tarjeta con firmeza para encajarla.

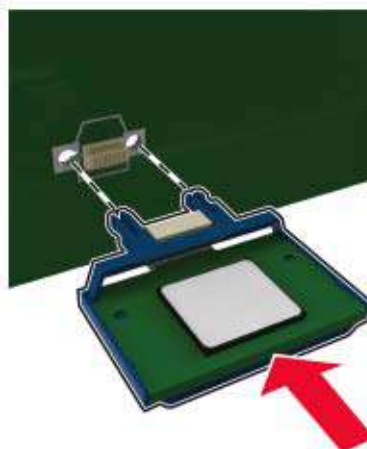

Nota: Todo el conector de la tarjeta debe tocar y estar nivelado con la placa del controlador.

Advertencia: Posibles daños: La instalación inadecuada de la tarjeta podría provocar daños en la tarjeta y en la placa del controlador.

- 6 Cierre la cubierta de acceso.
- 7 Conecte el cable de alimentación a la impresora y, a continuación, a un enchufe.

⚠ PRECAUCIÓN: POSIBLES DAÑOS PERSONALES: Para evitar el riesgo de incendio o descarga eléctrica, conecte el cable de alimentación a una toma de corriente debidamente conectada a tierra con la potencia adecuada que se encuentre cerca del dispositivo y resulte fácilmente accesible.

- 8 Encienda la impresora.

Instalación de bandejas opcionales

⚠ PRECAUCIÓN: PELIGRO DE DESCARGAS ELÉCTRICAS: Para evitar el riesgo de descarga eléctrica cuando vaya a acceder a la placa del controlador o a instalar hardware opcional o dispositivos de memoria tras haber configurado la impresora, primero apague la impresora y desconecte el cable de alimentación de la toma eléctrica. Si tiene otros dispositivos conectados a la impresora, apáguelos también y desenchufe los cables que vayan a la impresora.

- 1 Apague la impresora.
- 2 Desconecte el cable de alimentación de la toma eléctrica y, a continuación, de la impresora.
- 3 Desembale la bandeja opcional y retire todo el material de embalaje.
- 4 Alinee la impresora con la bandeja opcional y, a continuación, baje la impresora hasta que encaje.

⚠ PRECAUCIÓN: POSIBLES DAÑOS PERSONALES: si el peso de la impresora es superior a 20 kg (44 libras), pueden ser necesarias dos o más personas para levantarla de forma segura.

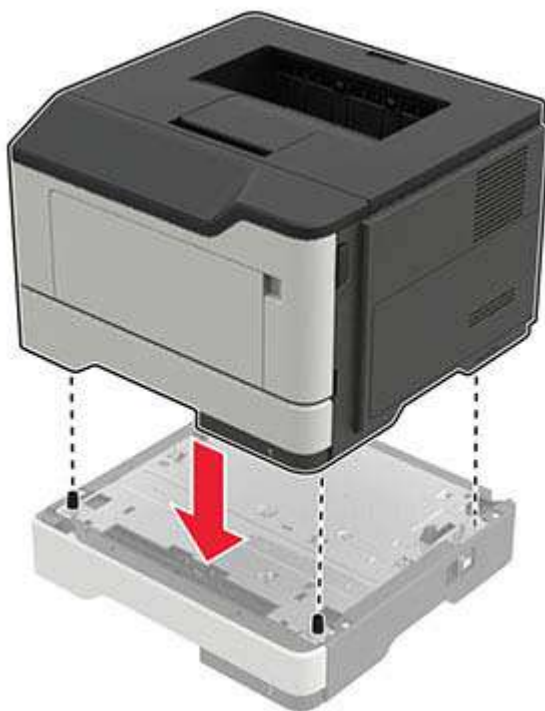

5 Conecte el cable de alimentación a la impresora y, a continuación, a un enchufe.



PRECAUCIÓN: POSIBLES DAÑOS PERSONALES: Para evitar el riesgo de incendio o descarga eléctrica, conecte el cable de alimentación a una toma de corriente debidamente conectada a tierra con la potencia adecuada que se encuentre cerca del dispositivo y resulte fácilmente accesible.

6 Encienda la impresora.

Añada manualmente la bandeja en el controlador de impresión para que esté disponible para los trabajos de impresión. Para obtener más información, consulte [“Adición de opciones disponibles en el controlador de impresión” en la página 119](#).

Software

Instalación del software de la impresora

1 Obtenga una copia del paquete de instalación del software.

- Desde nuestro sitio web.
- Desde el centro en el que adquirió la impresora.

2 Ejecute el instalador y siga las instrucciones.

3 Si es usuario de Macintosh, agregue la impresora.

Nota: En el caso de equipos Macintosh con MacOS versión 10.7 o posterior, no es necesario instalar el controlador para imprimir en una impresora certificada con AirPrint.

Adición de opciones disponibles en el controlador de impresión

Para usuarios de Windows

1 Abra la carpeta de impresoras.

2 Seleccione el documento que desea imprimir y realice una de las siguientes acciones:

- Para Windows 7 o versiones posteriores, seleccione **Propiedades de la impresora**.
- Para versiones anteriores, seleccione **Propiedades**.

3 Vaya a la pestaña Configuración y, a continuación, seleccione **Actualizar ahora - Preguntar a la impresora**.

4 Aplique los cambios.

Para usuarios de Macintosh

1 En Preferencias del sistema en el menú de Apple, navegue hasta la impresora y, a continuación, seleccione **Opciones y consumibles**.

2 Vaya a la lista de opciones de hardware y añada las opciones instaladas.

3 Aplique los cambios.

Firmware

Exportación o importación de archivos de configuración

Puede exportar valores de configuración a un archivo de texto que puede importarse para aplicar los valores en otras impresoras.

- 1 Abra un explorador web y, a continuación, escriba la dirección IP de la impresora en el campo de la dirección.

Notas:

- Verá la dirección IP de la impresora en la pantalla de inicio de la impresora. La dirección IP aparece como cuatro grupos de números separados por puntos, como 123.123.123.123.
- Si está utilizando un servidor proxy, desactívelo temporalmente para cargar correctamente la página web.

- 2 En Embedded Web Server, haga clic en **Exportar configuración** o **Importar configuración**.

- 3 Siga las instrucciones que aparecen en la pantalla.

- 4 Si la impresora es compatible con aplicaciones, a continuación, realice las siguientes acciones:

- a Haga clic en **Aplicaciones** > y seleccione la aplicación > **Configurar**.
- b Haga clic en **Exportar** o **Importar**.

Actualización de firmware

Algunas aplicaciones requieren un nivel de firmware de dispositivo mínimo para que funcionen correctamente.

Para obtener más información sobre cómo actualizar el firmware del dispositivo, póngase en contacto con el representante de ventas.

- 1 Abra un explorador web y, a continuación, escriba la dirección IP de la impresora en el campo de la dirección.

Notas:

- Verá la dirección IP de la impresora en la pantalla de inicio de la impresora. La dirección IP aparece como cuatro grupos de números separados por puntos, como 123.123.123.123.
- Si está utilizando un servidor proxy, desactívelo temporalmente para cargar correctamente la página web.

- 2 Haga clic en **Valores** > **Dispositivo** > **Actualizar firmware**.

- 3 Busque el archivo flash.

- 4 Haga clic en **Cargar**.

Avisos

Información de producto

Nombre del producto:

IMPRESORA LÁSER MX-B467P

Tipo de máquina:

4600

Modelo(s):

690 y sus modelos equivalentes

Nota sobre la edición

Noviembre de 2020

El párrafo siguiente no se aplica a los países en los que tales disposiciones son contrarias a la legislación local: ESTA PUBLICACIÓN SE PROPORCIONA "TAL CUAL", SIN GARANTÍA DE NINGÚN TIPO, NI EXPLÍCITA NI IMPLÍCITA, LO QUE INCLUYE, PERO SIN LIMITARSE A ELLO, LAS GARANTÍAS IMPLÍCITAS DE COMERCIABILIDAD O ADECUACIÓN A UN PROPÓSITO EN PARTICULAR. Algunos estados no permiten la renuncia a garantías explícitas ni implícitas en algunas transacciones; por lo tanto, es posible que la presente declaración no se aplique en su caso.

Esta publicación puede incluir inexactitudes técnicas o errores tipográficos. Periódicamente se realizan modificaciones en la presente información; dichas modificaciones se incluyen en ediciones posteriores. Las mejoras o modificaciones en los productos o programas descritos pueden efectuarse en cualquier momento.

Consumibles

Los consumibles estándar para este producto que puede sustituir el usuario incluyen cartuchos de tóner.

Asegúrese de utilizar solo productos específicos de SHARP para los cartuchos de tóner.

 <p>CONSUMIBLES ORIGINALES</p>	<p>Para obtener los mejores resultados de copia, asegúrese de utilizar solo consumibles originales de Sharp que estén diseñados, creados y probados para maximizar la vida útil y el rendimiento de los productos Sharp. Busque la etiqueta de consumibles originales en el paquete de tóner.</p>
---	---

Niveles de emisión de ruido

Las siguientes medidas se realizaron según la norma ISO 7779 y cumplen con la norma ISO 9296.

Nota: Es posible que algunos modos no se apliquen a su producto.

Presión de sonido media a 1 metro, dBA	
Imprimiendo	A una cara: 56 A dos caras: 55
Digitalización	N/A
Copiar	N/A
Listo	14

Directiva de residuos de aparatos eléctricos y electrónicos (WEEE)



El logotipo de la WEEE hace referencia a los procedimientos y programas específicos de reciclaje de productos electrónicos en países de la Unión Europea. Recomendamos el reciclaje de nuestros productos. Si tiene más preguntas sobre las opciones de reciclaje, póngase en contacto con la oficina local de ventas.

Información para el desecho de los productos

No deseche la impresora ni los suministros como si se trataran de residuos normales. Consulte a las autoridades locales sobre las opciones de reciclado y desecho.

Aviso sobre sensibilidad estática



Este símbolo identifica las piezas sensibles a la electricidad estática. No toque las zonas próximas a estos símbolos sin tocar antes una superficie metálica alejada del símbolo.

Para evitar daños por descargas electrostáticas al realizar tareas de mantenimiento como la eliminación de atascos de papel o la sustitución de consumibles, toque cualquier parte metálica expuesta del marco de la impresora antes de tocar áreas del interior de la misma, incluso si no hay ningún símbolo que lo indique.

ENERGY STAR

Cualquier producto en el que aparece el símbolo de ENERGY STAR® en el producto o en una pantalla de inicio dispone del certificado de cumplimiento de los requisitos ENERGY STAR establecidos por la EPA (Environmental Protection Agency) desde la fecha de fabricación.



Información acerca de la temperatura

Temperatura ambiente de funcionamiento	De 10 a 32°C (de 50 a 90 °F)
Temperatura para envío	De -40 a 43,3 °C (de -40 a 110 °F)
Temperatura de almacenamiento y humedad relativa	De 1,1 a 35°C (de 34 a 95°F) Humedad relativa del 8 al 80 %

Información de la energía de México

Consumo de energía en operación:

620 Wh

Consumo de energía en modo de espera:

0,1 Wh

Cantidad de producto por unidad de energía consumida:

4,45 páginas/Wh

Aviso de láser

Esta impresora se ha certificado en EE.UU. cumpliendo con los requisitos de DHHS 21 CFR, capítulo I, subcapítulo J para los productos láser de Clase I (1) y en otros países está certificada como un producto láser de Clase I de acuerdo con los requisitos de IEC 60825-1: 2014.

Los productos láser de Clase I no se consideran peligrosos. El sistema láser y la impresora se han diseñado para que el ser humano no acceda nunca a las radiaciones láser por encima del nivel de Clase I durante su uso normal, ni en tareas de mantenimiento o intervenciones de servicio técnico prescritas. El conjunto de cabezal de impresión de la impresora no se puede reparar y contiene un láser con las siguientes especificaciones:

Clase: IIIb (3b) AlGaInP

Potencia nominal de salida (milivatios): 15

Longitud de onda (nanómetros): 650-670

Consumo de energía

Consumo de energía del dispositivo

En la siguiente tabla se enumeran las características de consumo de energía del producto.

Nota: Es posible que algunos modos no se apliquen a su producto.

Modo	Descripción	Consumo de energía (vatios)
Imprimiendo	El dispositivo genera una copia impresa de las entradas electrónicas.	A una cara: 620 A dos caras: 370
Copiar	El dispositivo genera una copia impresa de un documento original impreso.	N/A
Digitalizar	El dispositivo digitaliza documentos impresos.	N/A
Listo	El dispositivo está preparado para realizar un trabajo de impresión.	8
Modo de suspensión	El dispositivo se encuentra en modo de ahorro de energía elevado.	1,31
Hibernación	El dispositivo se encuentra en modo de ahorro de energía bajo.	0,1
Desactivada	El dispositivo está enchufado a una toma eléctrica, pero el interruptor está apagado.	0,1

Los niveles de consumo de energía de la tabla anterior representan valores medios. En los momentos en los que el consumo de energía se inicia de forma instantánea, los valores pueden ser significativamente superiores a la media.

Modo de suspensión

Este producto consta de un modo de ahorro de energía denominado *Modo de suspensión*. El modo de suspensión permite ahorrar energía reduciendo el consumo durante largos periodos de inactividad. El modo de suspensión se activa de forma automática si el producto no se ha utilizado durante un periodo de tiempo específico denominado *Tiempo de espera del modo de suspensión*.

Tiempo de espera del modo de suspensión predeterminado para este producto (en minutos):	15
---	----

Si utiliza los menús de configuración, el tiempo de espera del modo de suspensión se puede modificar entre 1 y 120 minutos. Si la velocidad de impresión es menor o igual a 30 páginas por minuto, puede establecer el tiempo de espera solo hasta 60 minutos. Si se configura el tiempo de espera del modo de suspensión con un valor bajo, se reducirá el consumo de energía, pero puede que aumente el tiempo de respuesta del producto. Si se configura el tiempo de espera del modo de suspensión con un valor alto, se obtiene una respuesta rápida, pero se utiliza más energía.

Modo de hibernación

Este producto está diseñado con un modo de funcionamiento que requiere muy poca energía denominado *modo Hibernación*. Cuando se opera en el modo de hibernación, todos los demás sistemas y dispositivos se desconectan de forma segura.

Se puede entrar en el modo Hibernación mediante cualquiera de los siguientes métodos:

- Mediante la función Tiempo de hibernación
- Mediante la función Programar modos de energía

Tiempo de hibernación predeterminado de fábrica para este producto en todos los países o regiones	3 días
---	--------

El tiempo que tarda la impresora en pasar al modo de hibernación después de haber realizado una impresión se puede modificar con valores de una hora a un mes.

Modo de desconexión

Si el producto tiene un modo de desconexión que consume una pequeña cantidad de energía, desconecte el cable de alimentación de la toma eléctrica para detener por completo el consumo de energía del producto.

Consumo total de energía

En determinadas ocasiones, puede ser útil estimar el consumo total de energía. Ya que el consumo de energía se proporciona en vatios, deberá multiplicar el consumo de energía por el tiempo que el dispositivo está activo en cada uno de los modos. El consumo total de energía será la suma del consumo en cada uno de los modos.

Información medioambiental

Lea detenidamente esta sección. Le ayudará a reducir su impacto en el medio ambiente, además de a ahorrar en costes.

Ahorro de papel

- 1 La función automática de impresión a doble cara le permite imprimir ambos lados del papel automáticamente sin necesidad de darle la vuelta de forma manual. Si el dispositivo incluye la función de impresión a doble cara automática, configure los valores de impresión en el equipo para imprimir de forma automática a doble cara. Utilice la función de impresión a doble cara automática en este dispositivo siempre que sea posible.
- 2 Mediante la impresión en papel reciclado y papel fino de 64 g/m² que cumplan con la norma EN 12281:2002 y otros estándares de calidad similares, puede reducir el impacto en el medio ambiente.

Ahorro de energía

El programa ENERGY STAR® es un sistema voluntario para promover el desarrollo y la compra de modelos de mayor eficacia energética, lo que ayuda a minimizar el impacto medioambiental. Los productos que cumplen los exigentes requisitos del programa ENERGY STAR, que ofrece beneficios medioambientales y de consumo de energía, pueden llevar el logotipo ENERGY STAR siempre que se hayan registrado en un programa ENERGY STAR.

Avisos sobre normativa relativos a productos inalámbricos

Esta sección contiene información sobre normativas que se aplica únicamente a los modelos inalámbricos.

En caso de duda sobre si su modelo es inalámbrico, vaya a nuestro sitio web.

Aviso sobre componentes modulares

Los modelos inalámbricos contienen uno de los siguientes componentes modulares:

Tipo reglamentario/Número de modelo LEX-M08-001; FCC ID:IYLLEXM08001; IC:2376A-LEXM08001

Para determinar qué componentes modulares están instalados en su producto en particular, consulte la etiqueta del producto real.

Exposición a radiación de radiofrecuencia

La potencia de salida radiada de este dispositivo se encuentra muy por debajo de los límites de exposición a radiofrecuencia establecidos por la FCC y por otros organismos reguladores. Debe mantenerse un espacio mínimo de 20 cm (8 pulgadas) entre la antena y los usuarios de este dispositivo con el fin de cumplir con los requisitos de exposición a radiofrecuencia de la FCC y otros organismos reguladores.

Conformidad con las directivas de la Comunidad Europea (CE)

Este producto cumple con los requisitos de protección de la directiva 2014/53/UE del Consejo de la CE para la aproximación y armonización de las leyes de los Estados Miembros en lo relativo a equipos de radio.

Puede obtener una declaración de conformidad con los requisitos de las directivas en

www.lexmark.com/en_us/about/regulatory-compliance/european-union-declaration-of-conformity.html.

El distintivo CE indica este cumplimiento con las directivas:



Declaración de la UE y otros países sobre bandas de frecuencia operativa de transmisores de radio y sobre radiofrecuencia máxima

Este producto de radio transmite en la banda de 2,4 GHz (2,412–2,472 GHz) en la UE. La potencia máxima de salida PIRE del transmisor, incluida la ganancia de la antena, es de ≤ 20 dBm.

Conformidad con las directivas de la Comunidad Europea (CE)

Este producto está en conformidad con los requisitos de protección de las directivas 2014/30/UE, 2014/35/UE, 2009/125/CE y 2011/65/UE según las enmiendas de (UE) 2015/863 sobre la aproximación y armonización de las leyes de los estados miembros en relación con la compatibilidad electromagnética y seguridad de equipos eléctricos diseñados para su uso dentro de ciertos límites de voltaje, equipos de radio y de terminales de telecomunicaciones, el diseño ecológico aplicado a los productos que utilizan energía y en las restricciones de uso de ciertas sustancias peligrosas en equipos eléctricos y electrónicos.

Puede obtener una declaración de conformidad con los requisitos de las directivas en

www.lexmark.com/en_us/about/regulatory-compliance/european-union-declaration-of-conformity.html.

Este producto cumple con los límites de EN 55022 y EN 55032 para Clase B y los requisitos de seguridad de EN 60950-1 o EN 62368-1.

Índice

A

acceso a la placa de la controladora 113
activación de Wi-Fi Direct 61
actualización de firmware 120
adición de opciones de hardware
 controlador de impresora 119
adición de opciones internas
 controlador de impresora 119
ahorro de consumibles 76
AirPrint
 uso 20
ajuste de intensidad del tóner 111
alimentador multiuso
 carga 15
anulación de enlace de bandejas 16
atasco de papel en el alimentador multiuso 85
atasco de papel en la puerta A 79
atasco de papel en la puerta posterior del clasificador 82
atasco de papel en la unidad de impresión a doble cara 83
atasco de papel en las bandejas 84
atasco de papel, eliminar
 en el alimentador multiuso 85
atacos
 cómo evitar 77
atacos de papel
 cómo evitar 77
atacos de papel frecuentes 92
atacos de papel, eliminar
 en la bandeja estándar 83
atacos, eliminación
 en el alimentador multiuso 85
 en la bandeja estándar 83
avisos 121, 122, 123, 124, 125, 126
avisos FCC 126
avisos sobre emisiones 121, 126

B

bandejas
 anulación de enlace 16
 carga 13

 enlace 16
 instalación 118
borrado de memoria de la impresora 58

C

carga
 alimentador multiuso 15
carga de bandejas 13
carga de sobres
 en el alimentador multiuso 15
cartucho de tóner
 solicitud 63
 sustitución 64
colocación de las hojas de separación 23
comprobación del estado
 piezas y consumibles 63
conectividad de la impresora
 comprobación 89
conexión a una red inalámbrica
 uso del método de botones de comando 60
 uso del método de PIN 60
conexión de cables 10
conexión de la impresora
 a una red inalámbrica 60
conexión de un dispositivo móvil
 a la red inalámbrica de la impresora 61
configuración de los valores
 papel Universal 13
configuración de notificaciones de consumibles 63
configuración del correo electrónico 87
configuración del servidor SMTP 87
configuración del tamaño de papel 13
configuración del tipo de papel 13
conjunto del rodillo de carga de papel
 sustitución 70
consumible de un fabricante distinto al de la impresora 89

consumibles
 ahorro 76
contacto con el distribuidor 112
controlador de impresora
 opciones de hardware, adición de 119
curvatura del papel 101

D

declaración de volatilidad 59
desactivación de la red Wi-Fi 62
dispositivo Android
 impresión desde 20
dispositivo móvil
 impresión desde 20, 21
distribuidor
 contacto 112
documentos, impresión
 desde un equipo 20

E

el enlace de bandejas no funciona 91
el sobre se cierra al imprimir 90
eliminación de atasco
 en la puerta de acceso posterior 82
 en la unidad de impresión a doble cara 83
 en las bandejas 84
 en puerta A 79
eliminación de atasco de papel
 en las bandejas 84
 en puerta A 79
enlace de bandejas 16
envío de la impresora 75
estado de la impresora 12
exportación de un archivo de configuración
 mediante Embedded Web Server 120

F

firmware, actualización 120

G

gomas de los rodillos
sustitución 68
Google Cloud Print
uso 20

H

hojas de separación
colocación 23

I

identificación de la ubicación del
atasco 78
importación de un archivo de
configuración
mediante Embedded Web
Server 120
impresión
con Google Cloud Print 20
con Wi-Fi Direct 21
desde un dispositivo
Android 20
desde un dispositivo
móvil 20, 21
desde un equipo 20
lista de muestra de fuentes 23
Página de configuración de
red 89
Página de valores del menú 57
repetición de trabajos de
impresión 22
reserva de trabajos de
impresión 22
trabajos de impresión
confidencial 22
trabajos en espera 22
verificar trabajos de
impresión 22
impresión desde un equipo 20
impresión lenta 107
impresión moteada 100
impresión sesgada 103
impresión torcida 103
impresora
envío 75
espacios mínimos 8
selección de una ubicación 8
impresora, configuraciones 9
indicador
descripción del estado 12
información de seguridad 6, 7

instalación de bandejas 118
instalación de una tarjeta de
memoria 114
instalación de una tarjeta
opcional 116
instalación del software de la
impresora 119
intensidad del tóner
ajuste 111

K

kit de mantenimiento
solicitud 63

L

la impresión clasificada no
funciona 91
la impresora no responde 110
las líneas finas no se imprimen
correctamente 95
las páginas atascadas no se
vuelven a imprimir 93
limpieza
exterior de la impresora 62
interior de la impresora 62
limpieza de la impresora 62
líneas blancas 107
líneas oscuras verticales en las
impresiones 105
lista de muestra de fuentes
impresión 23
localización de atascos de
papel 78
localización de la ranura de
seguridad 58
luz del botón de encendido
descripción del estado 12

M

memoria
tipos instalados en la
impresora 59
memoria de impresora
borrado 58
memoria no volátil 59
borrado 58
memoria volátil 59
borrado 58
mensajes de la impresora
consumible de un fabricante
distinto al de la impresora 89

Sustituya el cartucho, la región
de la impresora no
coincide 89

menú
802.1x 48
Acerca de esta impresora 31
Ayuda 57
Borrar archivos de datos
temporales 55
Borrar fuera de servicio 31
Calidad 33
Configuración 33
Configuración de bandeja 38
Configuración de impresión
confidencial 54
Configuración HTTP/FTP 49
Configuración LPD 49
Configuración universal 39
Descripción general de la
red 40
Dispositivo 56
Ethernet 43
Gestión de la alimentación 28
HTML 37
Iconos de la pantalla de inicio
visibles 31
Imagen 37
Imprimir 56
Inalámbrico 40
IPSec 47
Menú de configuración 29
Modo Eco 25
Notificaciones 26
Página de valores del menú 56
Panel del operador remoto 26
PCL 35
PDF 34
PostScript 35
Preferencias 24
Presentación 32
Red 56
Registro de auditoría de
seguridad 52
Restaurar valores
predeterminados 28
Restricciones de conexión 54
Restringir acceso a la red
externa 51
SNMP 46
Solución de problemas 57
Soluciones - Configuración
LDAP 55

TCP/IP 44
 Tipos de papel 39
 USB 50
 Varios 55
 Wi-Fi Direct 51
 XPS 34
 menús de la impresora 24
 método de botones de comando 60
 método de número de identificación personal 60
 modo de evitar atascos de papel 77
 modo de suspensión
 configuración 75
 modo hibernar
 configuración 75
 modos de ahorro de energía
 configuración 75

N

niveles de emisión de ruido 121
 no se puede abrir Embedded Web Server 87
 no se puede conectar la impresora a una red Wi-Fi 88
 notificaciones de consumibles
 configuración 63

O

opciones de hardware
 bandejas 118
 opciones de hardware, adición de
 controlador de impresora 119
 opciones internas
 instalación 116
 memoria flash 113
 puerto de soluciones
 interno 113
 tarjeta de memoria 114
 tarjetas de firmware 113
 tarjetas de fuentes 113
 opciones internas, adición de controlador de impresora 119

P

Página de valores del menú impresión 57
 Páginas de prueba de la calidad de impresión 57

panel de control
 botones 11
 indicador 11
 uso 11
 papel arrugado 95
 papel doblado 95
 papel Universal
 configuración de los valores 13
 pesos de papel admitidos 19
 piezas y consumibles
 estado, comprobación 63
 placa del controlador
 acceso 113
 puerto Ethernet 10
 puerto USB de la impresora 10
 puertos de la impresora 10
 puntos impresos 100

R

ranura de seguridad
 localización 58
 rayas verticales en las impresiones 105
 red inalámbrica 60
 conexión de la impresora a Wi-Fi Protected Setup 60
 red inalámbrica de la impresora
 conexión de un dispositivo móvil a 61
 red Wi-Fi
 desactivación 62

S

selección de una ubicación para la impresora 8
 servidor de correo electrónico
 configuración 87
 servidor SMTP
 configuración 87
 software de la impresora
 instalación 119
 solicitud
 cartucho de tóner 63
 unidad de imagen 63
 solicitud de consumibles
 kit de mantenimiento 63
 solución de problemas
 la impresora no responde 110
 no se puede abrir Embedded Web Server 87

no se puede conectar la impresora a una red Wi-Fi 88
 solución de problemas de calidad de impresión
 bandas claras horizontales 97
 bandas claras verticales 106
 bandas oscuras verticales 105
 curvatura del papel 101
 defectos recurrentes 103
 el tóner se difumina fácilmente 104
 imágenes o texto cortados 104
 impresión clara 99
 impresión moteada y puntos 100
 impresión oscura 93
 impresión torcida o sesgada 103
 las líneas finas no se imprimen correctamente 95
 líneas blancas verticales 107
 líneas o rayas oscuras verticales 105
 páginas blancas 93
 páginas en blanco 93
 papel doblado o arrugado 95
 rayas oscuras verticales con pérdida de impresión 106
 se imprime un fondo gris 96
 solución de problemas de impresión
 atascos de papel frecuentes 92
 el enlace de bandejas no funciona 91
 el sobre se cierra al imprimir 90
 impresión lenta 107
 la impresión clasificada no funciona 91
 las páginas atascadas no se vuelven a imprimir 93
 márgenes incorrectos 98
 no se imprimen los trabajos de impresión 109
 trabajo impreso con el papel incorrecto 111
 trabajo impreso desde la bandeja incorrecta 111
 solución de problemas, calidad de impresión
 bandas claras horizontales 97
 bandas claras verticales 106
 bandas oscuras verticales 105

curvatura del papel 101
defectos recurrentes 103
el tóner se difumina
fácilmente 104
imágenes o texto cortados 104
impresión clara 99
impresión moteada y
puntos 100
impresión oscura 93
impresión torcida o
sesgada 103
las líneas finas no se imprimen
correctamente 95
líneas blancas verticales 107
líneas o rayas oscuras
verticales 105
páginas blancas 93
páginas en blanco 93
papel doblado o arrugado 95
rayas oscuras verticales con
pérdida de impresión 106
se imprime un fondo gris 96
solución de problemas,
impresión
atascos de papel frecuentes 92
el sobre se cierra al imprimir 90
impresión lenta 107
la impresión clasificada no
funciona 91
las páginas atascadas no se
vuelven a imprimir 93
márgenes incorrectos 98
no se imprimen los trabajos de
impresión 109
suministros, solicitud
cartucho de tóner 63
sustitución de consumibles
cartucho de tóner 64
unidad de imagen 65
sustitución de las piezas
gomas de los rodillos 68
sustitución del conjunto de
rodillo de carga de papel 70
Sustituya el cartucho, la región
de la impresora no coincide 89

T

tamaños de papel
compatibles 17
tamaños de papel admitidos 17
tarjeta de memoria
instalación 114

tarjeta opcional
instalación 116
tipos de papel
compatibles 19
tipos de papel admitidos 19
toma del cable de
alimentación 10
trabajo impreso con el papel
incorrecto 111
trabajo impreso desde la bandeja
incorrecta 111
trabajos de impresión
confidencial
configuración 21
trabajos de impresión no
impresos 109
traslado de la impresora 8, 74

U

unidad de imagen
solicitud 63
sustitución 65

V

valores de la impresora
restauración de los valores
predeterminados 59
valores medioambientales 75
valores predeterminados de
fábrica
restauración 59
volatilidad
declaración de 59

W

Wi-Fi Direct
activación 61
impresión desde un dispositivo
móvil 21
Wi-Fi Protected Setup
red inalámbrica 60